



# Lecteur Super Multi Blue

## MODE D'EMPLOI

MODÈLE : BH100



HD DVD

Avant de raccorder, de faire fonctionner ou de régler cet appareil, prière de lire attentivement et en entier le présent mode d'emploi.





**ATTENTION:** AFIN DE MINIMISER LES RISQUES DE CHOC ELECTRIQUE NE PAS RETIRER LE COUVERCLE (OU L'ARRIERE) IL N'Y A PAS DE PIÈCES POUVANT ÊTRE RÉPARÉES PAR L'UTILISATEUR DANS DE CETTE UNITÉ CONFIER L'ENTRETIEN A DU PERSONNEL QUALIFIE.



Ce témoin clignotant avec le symbole d'une flèche dans un triangle équilatéral a pour but d'avertir l'utilisateur de la présence d'un voltage dangereux non isolé, dans le boîtier de l'appareil, qui peut s'avérer d'une amplitude suffisante pour provoquer un risque d'électrocution.



Le point d'exclamation qui se trouve dans un triangle équilatéral a pour but d'avertir l'utilisateur de la présence de directives de fonctionnement ou d'entretien importantes dans le manuel d'instruction qui accompagne l'appareil.

**AVERTISSEMENT:** AFIN MINIMISER LES RISQUES DE CHOC ELECTRIQUE, NE PAS EXPOSER CET APPAREIL A LA PLUIE OU A L'HUMIDITE.

**AVERTISSEMENT:** Ne pas installer cet équipement à un endroit confiné tel qu'une bibliothèque ou similaire.

**ATTENTION:**

Ne pas bloquer les ouvertures d'aération. Installez l'appareil en respectant les instructions du constructeur.

Les fentes et les ouvertures de l'appareil ont été conçues pour assurer une bonne ventilation et un bon fonctionnement du produit en le protégeant de toute surchauffe. Les ouvertures ne doivent jamais être bloquées en installant le produit sur un lit, un canapé, un tapis ou sur toute autre surface similaire. Cet appareil ne doit pas être installé dans un emplacement fermé comme une bibliothèque ou une étagère à moins que vous assuriez une ventilation particulière ou que les instructions de constructeur l'autorisent.

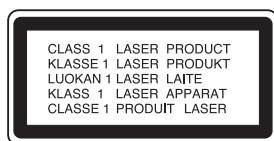

**PRÉCAUTION:** RADIATION LASER DE CLASSE 3B VISIBLE ET INVISIBLE LORS DE L'OUVERTURE OU DES MOUVEMENTS ÉVITER L'EXPOSITION AU FAISCEAU.

**ATTENTION :**

Ce produit utilise un système laser.

Afin de garantir l'utilisation correcte de ce produit, veuillez lire attentivement ce manuel de l'utilisateur et le conserver pour future consultation. Si cette unité requiert du service technique, contactez un point de service après-vente agréé. L'utilisation de commandes, réglages ou l'emploi de procédures autres que ceux spécifiés ici peut résulter dans une exposition dangereuse à la radiation.

Pour éviter l'exposition directe au faisceau laser, n'essayez pas d'ouvrir le boîtier. Il y a de la radiation laser visible lorsqu'il est ouvert. NE FIXEZ PAS LE REGARD SUR LE FAISCEAU.

**ATTENTION:** L'appareil ne doit pas être exposé à l'eau (par mouillure ou éclaboussure) et aucun objet rempli de liquide, comme par exemple un vase, ne devrait être placé sur l'appareil.

**PRÉCAUTION concernant le câble d'alimentation**  
Il est recommandé, pour la plupart des appareils, de les brancher sur un circuit spécialisé.

Cela veut dire qu'un circuit comportant une prise de courant simple alimente uniquement cet appareil et qu'il n'a ni d'autres prises de courant ni d'autres circuits secondaires. Vérifiez la page des spécifications dans ce manuel de l'utilisateur pour en être sûr.

Évitez de surcharger les prises murales. Les prises murales surchargées, desserrées ou endommagées, les rallonges, les câbles d'alimentation effilochés, ou l'isolation des câbles endommagée ou fêlée sont dangereux. Toutes ces conditions risquent de provoquer un choc électrique ou un incendie. Examinez périodiquement le câble de votre appareil, et si son aspect indique qu'il est endommagé ou détérioré, débranchez-le, arrêtez momentanément l'utilisation de l'appareil, et demandez à un technicien autorisé de remplacer le câble par la pièce de rechange appropriée.

Protégez le câble d'alimentation de tout emploi abusif, évitant par exemple qu'il soit tordu, entortillé ou pincé, que l'on ferme une porte ou que l'on marche sur le câble.

Faites très attention aux fiches, aux prises murales et au point où le câble sort de l'appareil.

Pour déconnecter l'appareil du réseau électrique, retirez la prise du câble d'alimentation. Lors de l'installation de l'appareil, assurez-vous que la prise soit facilement accessible.



**Mise au rebut votre ancien appareil**

1. Ce symbole, représentant une poubelle sur roulettes barrée d'une croix, signifie que le produit est couvert par la directive européenne 2002/96/EC.
2. Les éléments électriques et électroniques doivent être jetés séparément, dans les vide-ordures prévus à cet effet par votre municipalité.
3. Une élimination conforme aux instructions aidera à réduire les conséquences négatives et les risques éventuels pour l'environnement et la santé humaine.
4. Pour plus d'information concernant le rejet de votre ancien appareil, veuillez contacter votre mairie, le service des ordures ménagères ou bien le magasin où vous avez acheté ce produit.

**CE** Ce produit a été fabriqué en conformité avec les directives européennes 89/336/EEC, 93/68/EEC et 2006/95/EC.

## Table des matières

<b>Introduction</b>	<b>4-10</b>
A propos de l'affichage du symbole Ø	4
Symboles employés dans ce mode d'emploi	4
Remarques à propos des disques	4
Buée	4
Disques lisibles	5
Code région	5
Remarques sur les droits d'auteur	5
Caractéristiques des disques BD-ROM	6
Caractéristiques du disque HD DVD	7
Remarques sur la compatibilité	7
Certaines nécessités du système	7
Avertissement important pour votre système de télévision en couleur	7
Panneau avant	8
Fenêtre d'affichage	9
Télécommande	10
<b>Installation et Configuration</b>	<b>11-19</b>
Panneau arrière	11
Branchement HDMI	12
Connexions à votre TV	13
Connexion d'un amplificateur	14
Réglage de la résolution	15
Configuration initiale	16
- Opération générale	16
- Menu d'affichage	16
- Langue du menu	17
- Menu audio	17-18
- Menu Verrouillage (Contrôle parental)	19
- Autres menus	19
<b>Opération</b>	<b>20-22</b>
Caractéristiques générales de lecture	20
Si l'écran de menu d'un disque s'affiche	21
Recherche par l'heure	21
Recherche du marqueur	21
Utilisation des touches de couleurs	21
Affichage à l'écran de l'information du disque	21
Caractéristiques spéciales pour HD DVD	22
- Disques de format double HD DVD	22
- Utilisation du HD DVD avec les caractéristiques HDi	22
- Fonction de Liste de Titres Multiples	22
Caractéristiques spéciales pour BD-ROM	22
- BD disques hybrides	22
<b>Référence</b>	<b>23-30</b>
Contrôle d'une TV LG avec la télécommande universelle fournie	23
Contrôle d'autres TV avec la télécommande universelle	23
Codes de référence des téléviseurs contrôlables	24-25
Codes des langues	26
Code régional	26
Dépannage	27
Entretien et service technique	27
Caractéristiques Techniques	28
Caractéristiques Techniques de la Sortie Audio du Lecteur	
Super Multi Blue	29
Remarque sur le logiciel open source (libre)	30
Support Client	30

# Introduction

Pour assurer une utilisation correcte de cet appareil, veuillez lire soigneusement ce mode d'emploi et le conserver pour référence ultérieure.

Ce mode d'emploi vous fournit de l'information sur l'utilisation et l'entretien de votre lecteur. Veuillez contacter le service technique agréé pour toute réparation en cas de besoin.

## A propos de l'affichage du symbole

“  ” apparaissant sur la TV durant le fonctionnement indique que la fonction expliquée dans ce manuel de l'utilisateur n'est pas disponible sur ce media spécifique.

## Symboles employés dans ce mode d'emploi

### Remarque :

Vous indique des remarques et des caractéristiques spéciales concernant l'utilisation.

### Conseil :

Vous offre des conseils et vous donne des indications afin de simplifier la tâche.

Une section dont le titre comporte l'un des symboles suivants n'est applicable qu'au disque représenté par ce symbole.

**BD** Disque BD-ROM

**HD DVD** Disque HD DVD-ROM

**DVD** Disque DVD-Vidéo

Fabriqué sous la licence de Dolby Laboratories. “Dolby”, “Pro Logic” et le symbole de la double D sont des marques enregistrées par Dolby Laboratories.

DTS et DTS Digital Surround sont des marques enregistrées de Digital Theater Systems, Inc.

## Remarques à propos des disques

### Manipulation des disques

Manipuler avec soin le disque en le tenant par les bords afin de ne pas toucher avec vos doigts la surface de lecture. Ne jamais coller de papier ou de ruban adhésif sur le disque.



### Comment conserver les disques

Mettez le disque dans son étui après vous en être servi. Evitez d'exposer le disque directement au soleil ou à des températures élevées. Ne jamais le laisser exposé au soleil directement dans une voiture garée.

### Nettoyage des disques

Les empreintes digitales et la poussière risquent d'appauvrir la qualité de l'image et de modifier le son. Il est préférable de nettoyer préalablement le disque à l'aide d'un chiffon propre du centre vers le bord.

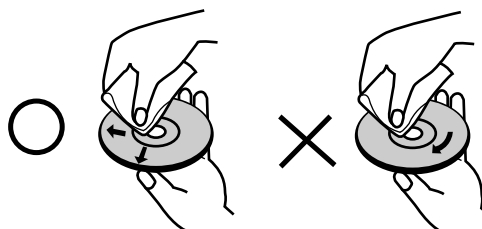

Ne jamais utiliser de solvants tels que de l'alcool, de la benzine, du diluant, des nettoyeurs disponibles sur le marché ni d'atomiseurs antistatiques employés auparavant pour les disques de vinyle.

### Buée

Ne jamais faire fonctionner l'appareil juste après l'avoir déplacé d'un endroit froid à un endroit chaud. Le laisser en repos durant deux ou trois heures. Sinon les disques et les parties internes pourraient s'abîmer.

## Disques lisibles



### BD-ROM

Les disques contenant des films peuvent être achetés ou loués.

### Disque HD DVD

Cet appareil supporte complètement les disques Blu-ray et peut reproduire en haute définition le contenu audio/visuel des disques HD DVD. Par contre il ne supporte pas les caractéristiques interactives "HDI" de beaucoup de disques HD DVD.



### DVD-VIDÉO (disques de 8/12 cm)

Les disques contenant des films peuvent être achetés ou loués.



### DVD-R (disques de 8/12 cm)

Seulement en mode vidéo et mis au point



### DVD-RW (disques de 8/12 cm)

Seulement en mode vidéo et mis au point



### DVD+R

Seulement en mode vidéo Supporte aussi les disques à double couche



### DVD+RW

Seulement en mode vidéo

### Remarques :

- Suivant les conditions du matériel d'enregistrement ou du disque en soi, certains disques DVD±R/RW peuvent ne pas être reproduits par cet appareil.
- Ne mettre ni cachet ni étiquette sur aucune des faces du disque (ni celle qui est étiquetée ni celle qui est enregistrée).
- Ne pas utiliser de disques de forme irrégulière (par ex. en forme de cœur ou octogonale). Cela provoquerait un dysfonctionnement.
- Suivant le programme d'enregistrement & la mise au point, certains disques DVD±R/RW ne sont pas reproductibles.
- Les disques DVD±R/RW enregistrés à l'aide d'un ordinateur ou d'un graveur DVD peuvent ne pas être reproduits si le disque est sale ou abîmé ou si la lentille du reproducteur a de la poussière ou de la buée.
- Si vous enregistrez un disque avec votre ordinateur, même quand il est enregistré dans un format compatible, il y a des cas où il pourra ne pas être reproduit à cause des programmes d'application utilisés pour créer le disque. (Vérifier avec l'éditeur du programme pour des informations plus détaillées.)

## Code région

Le lecteur et les disques ont des codes par région. Ces codes régionaux doivent coïncider pour pouvoir reproduire le disque. Si les codes ne coïncident pas, le disque ne pourra pas être lu. Le numéro de la région de ce reproducteur est indiqué sur le panneau arrière de celui-ci.



DVD-Vidéo



BD-ROM

## Remarques sur les droits d'auteur

- Dans la mesure où AACS (Système de contenu d'accès avancé) est approuvé comme système de protection du contenu pour les formats BD et HD DVD, similaire au CSS (Système de protection de contenu) pour le format DVD, certaines restrictions sont imposées à la reproduction, sortie de signal analogique, etc. des contenus protégés AACS. Le fonctionnement de cet appareil de même que les restrictions peuvent varier suivant la date de votre achat et des restrictions peuvent être adoptées et/ou changées par AACS après la fabrication de cet appareil. En outre, la marque BD-RM et BD+ sont de plus utilisés comme système de protection de contenu pour le format BD, qui impose certaines restrictions incluant des restrictions de reproduction pour la marque BD-ROM et/ou BD+ de contenus protégés. Pour obtenir des informations supplémentaires sur AACS, la Marque BD-ROM, BD+ ou ce produit, veuillez contacter le centre de service au client de LG.
- Certains disques HD DVD/BD-ROM/DVD ont un code de protection contre les copies. C'est la raison pour laquelle le reproducteur doit être connecté à la TV pas au VCR. Une connexion au VCR provoquerait une déformation de l'image due à la protection contre la duplication.
- Cet appareil contient les technologies de protection du copyright, lui-même protégé par certains brevets des USA et d'autres droits de propriété intellectuelle possédés par Macrovision Corporation et d'autres propriétaires. L'utilisation de la technologie de protection de ce copyright peut être autorisé par Macrovision Corporation et n'est destiné qu'à un usage domestique ou d'autres usages limités, sauf indication contraire autorisée par Macrovision Corporation. L'ingénierie non conforme ou le démontage est interdit.
- Selon les lois de copyright des USA et des autres pays, l'enregistrement non autorisé, l'usage, la reproduction, la distribution, ou la révision des programmes de télévision, des bandes vidéo, HD DVD, disques BD-ROM, DVD, CD et d'autres matériaux peuvent vous engager sur le plan civil ou criminel.

## Caractéristiques des disques BD-ROM

Les disques BD-ROM peuvent emmagasiner 25 GB (une couche) ou 50 GB (double couche) sur un disque à une seule face – environ 5 ou 10 fois la capacité d'un DVD. Les disques BD-ROM supportent aussi la plus haute qualité de vidéo HD disponible dans l'industrie (jusqu'à 1920 x 1080) – La grande capacité ne comCependant, un disque BD-ROM a la taille et l'aspect familier d'un DVD.

- Les caractéristiques suivantes du BD-ROM dépendent du disque et peuvent varier.
- L'apparence et les caractéristiques peuvent aussi varier d'un disque à l'autre.
- Tous les disques n'ont pas les mêmes caractéristiques que celles décrites ci-dessous.
- Le BD-ROM est un disque hybride qui a sur une face les couches du BD-ROM et du DVD. Ce type de disque appartenant à une technologie en cours de développement, certains disques pourront ne pas être reproduits par cet appareil.

### Points culminants vidéo

Le format BD-ROM pour la distribution de film supporte trois codecs (codeur/décodeur) vidéo avancés, incluant MPEG-2, MPEG 4 AVC (H.264), et SMPTE VC 1. Les résolutions vidéo HD sont aussi disponibles:

- 1920 x 1080 HD
- 1280 x 720 HD

### Pour une lecture de haute définition

Pour voir les contenus des disques BD-ROM en haute définition, il est nécessaire d'avoir une HDTV (TV haute définition). Certains disques peuvent avoir besoin de HDMI OUT pour voir des contenus de haute définition. La capacité de lire des contenus de disques BD-ROM en haute définition peut être limitée par la résolution de votre TV.

### Niveaux graphiques

Deux niveaux graphiques (couches) individuels différents, de résolution HD (1920x1080) sont disponibles, au sommet de la couche du vidéo HD. Un niveau est assigné au vidéo annexe, niveau de graphiques précis d'armature (comme les sous titres) et l'autre est assigné aux éléments graphiques interactifs, comme les touches ou les menus. Pour chacun des deux niveaux différents effacements, fondus et effet de déroulement sont disponibles.

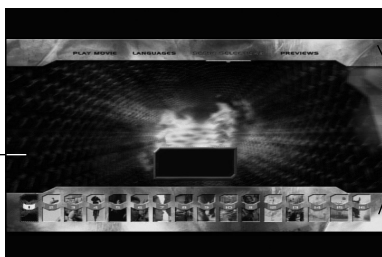

Niveau graphique

Vidéo HD

### Graphiques du menu

Supporte les graphiques de résolution couleur 256 et l'animation, surpassant ainsi grandement les capacités du Vidéo -DVD. On peut accéder aux options ou les ôter durant la reproduction vidéo.

### Sons du menu

Quand vous soulignez ou sélectionnez une option de menu, on entend des sons comme le clic des touches ou une voix expliquant les choix du menu souligné.

### Multi page /menus PopUp (fenêtres émergentes)

Avec le vidéo DVD, la reproduction s'arrête chaque fois qu'un nouvel écran de menu apparaît. Grâce à la capacité du BD-ROM pour pré charger les données contenues dans le disque sans interrompre la reproduction, un menu peut consister en plusieurs pages.

Vous pouvez naviguer dans les pages du menu ou sélectionner différentes routes du menu, sans que la reproduction audio et vidéo cesse.

### Interactivité

Certains disques BD-ROM peuvent contenir des menus animés et/ou des jeux futiles.

### Navigation dans une présentation

Avec les disques BD-ROM vous pouvez naviguer sur différentes photos fixes sans que l'audio soit interrompu.

### Sous titres

Suivant le contenu du disque BD-ROM, vous pouvez sélectionner différents types de lettres, tailles et couleurs pour les sous titres. Les sous titres peuvent aussi être animés, déroulés ou fondus en ouverture ou en fermeture.

### Capacité Interactive BD -Java

Ce lecteur supporte les contenus JAVA du disque BD-ROM.

### Compatibilité du disque BD-ROM

Le disque BD-ROM est un format nouveau et évolutif. En conséquence, les solutions compatibles entre le disque et les formats nouveaux ou existant sont possibles. Tous les disques ne sont pas compatibles ni reproductibles. Pour davantage d'information, vous référer aussi à la Note sur Conformité et compatibilité de ce manuel.

Si vous vous trouvez face à des problèmes de compatibilité, veuillez contacter le centre de service au client de LG.

Ce lecteur ne supporte que les BD-ROM profil 1 spécification 1.0.

## Caractéristiques du disque HD DVD

Les disques vidéo HD DVD sont des disques de haute densité et de haute capacité.

- Il y a 2 types de disque HD DVD ; l'un est un disque de contenu standard et l'autre est un disque de contenu avancé. Le disque de contenu standard est la pure extension d'un vidéo DVD. Le disque de contenu avancé offre davantage de possibilités d'interactivité que l'extension audio et vidéo réalisée par le disque standard.
- Le disque standard HD DVD a été approuvé par le forum DVD.
- HD DVD (une couche) : capacité maximum de 15 GB. HD DVD (double couche) : capacité maximum de 30 GB. Un disque à une couche d'une face (15 GB) a une capacité d'environ 8 heures en 1125 lignes de haute définition ; environ 48 heures en 525 lignes de définition standard de l'image (suivant les pixels des contenus pré enregistrés).
- Les disques HD DVD de format double ont sur une face les couches HD DVD et DVD. Les disques offrant la combinaison HD DVD et DVD ont les caractéristiques HD DVD sur une face et celle du DVD standard sur l'autre. Du fait que ce type de disque est une technologie en cours de développement, certains disques peuvent ne pas fonctionner correctement dans le reproducteur.
- Certains titres peuvent se reproduire avec des "barres de type cinémascope" noir ; cela se doit au fait que le fournisseur de contenu a enregistré le titre avec des barres.
- Ce produit supporte complètement les disques Blu-ray et peut reproduire les contenus de haute définition audio/visuelle des disques HD DVD. Ce produit ne supporte pas les caractéristiques de "HDI" INTEACTIVE disponibles sur certains disques HD DVD.

## Remarques sur la compatibilité

- Parce que le BD-ROM et HD DVD sont des nouveaux formats, certain disque, connexion numérique et d'autres solutions de compatibilités sont possibles. Si vous vous trouvez face à des problèmes de compatibilité, veuillez contacter le centre de service au client de LG.
- Voir des contenus de haute définition et convertir les contenus des DVD standard peut requérir une entrée HDMI ou HDCP avec entrée DVI sur votre dispositif d'affichage.
- Certains BD-ROM, HD DVD et disques DVD peuvent restreindre l'usage de quelques opérations de commandes ou de caractéristiques.
- La capacité du Dolby numérique Plus et DTS-HD (seulement DTS) est limitée à 6 canaux (5.1).

## Certaines nécessités du système

Pour une haute définition de la reproduction du vidéo :

- Affichage de haute définition qui a un COMPOSANT ou des jacks de sortie HDMI.
- Disque BD-ROM ou HD DVD avec un contenu de haute définition.
- HDMI ou HDCP avec entrée DVI sur le dispositif d'affichage est requis pour certains contenus (comme spécifié par les auteurs de disque).
- Pour une conversion de la définition standard d'un DVD, un HDMI ou HDCP avec entrée DVI sur votre dispositif d'affichage est requis pour copier le contenu protégé.

Pour Dolby® Numérique Plus et reproduction audio multi canal DTS-HD :

- Récepteur A/V ou combinaison processeur/amp avec entrée de 5.1 canaux analogiques.
- Les haut-parleurs principal, central, latéraux et le woofers secondaire suivant le format choisi.

## Avertissement important pour votre système de télévision en couleur

Le système de couleur de ce reproducteur diffère en fonction du disque en cours de reproduction. Par exemple, lorsque le reproducteur lit le disque enregistré sur un système de couleur NTSC, l'image est restituée comme un signal NTSC. Seulement la TV couleur multi-système peut capter tous les signaux restitués par le reproducteur.

### Remarques :

- Si vous avez une TV PAL, en utilisant des disques enregistrés sur NTSC vous ne verrez que des images déformées.
- La TV couleur multi-système change le système de couleur automatiquement en fonction des signaux saisis. Si le système de couleur ne change pas automatiquement, éteignez-le et ensuite rallumez-le pour voir une image normale sur l'écran.
- Si vous essayez d'enregistrer un signal NTSC restitué par le reproducteur avec votre magnétoscope, il se peut que le magnétoscope n'enregistre pas correctement ce signal.

## Panneau avant

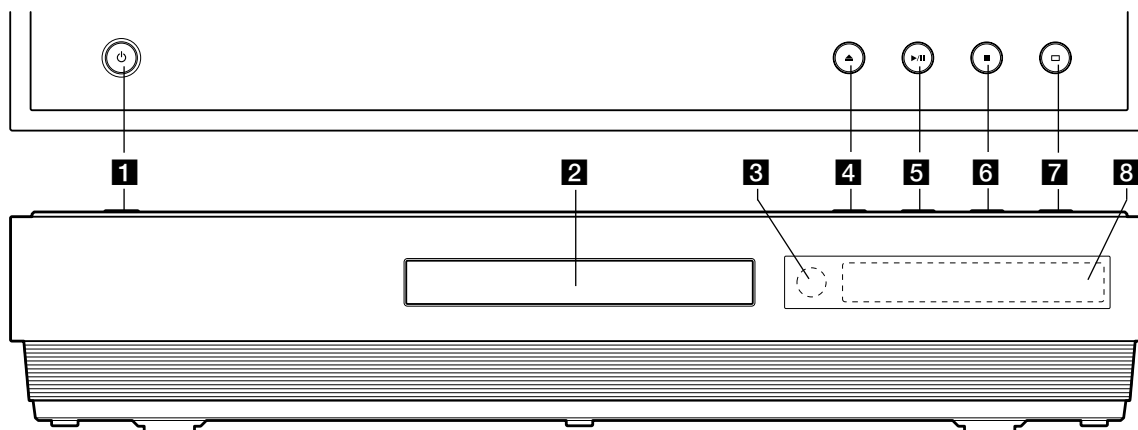

### 1 Touche POWER (allumage)

Met l'appareil sur ON ou OFF (marche / arrêt).

### 2 Boîtier du disque

Introduire le disque ici.

### 3 Affichage des fonctions

Indique le statut actuel de l'appareil.

### 4 ▲ (OPEN/CLOSE)

Ouvre ou ferme le boîtier du disque.

### 5 ► / || (PLAY / PAUSE)

Démarre la lecture.

Met en pause temporairement la reproduction, appuyer de nouveau pour sortir du mode pause.

### 6 ■ (STOP)

Arrête la lecture.

### 7 □ (RÉSOLUTION)

Régle la résolution de sortie pour HDMI et des prises OUT du COMPOSANT VIDÉO OUT.

### 8 Capteur télécommande

Montre le statut actuel du reproducteur.

### Conseil :

Les touches ▲, ► / ||, ■, et □ fonctionnent avec un effleurement léger/bref.

### Précautions dans l'utilisation des touches.

- Utiliser les touches avec les mains propres et sèches.
- Ne pas appuyer fortement.
- Ne pas toucher les touches avec un matériel conducteur comme des objets en métal (disque, etc).

### Blocage (blocage enfants)

Les touches ► / ||, ■, et □ sur la face avant du reproducteur peuvent être bloquées et dans ce cas vous ne pouvez opérer le reproducteur qu'avec la télécommande.

1. Appuyez sur LOCK (blocage) de la télécommande. "LOCK ON" apparaîtra sur la fenêtre d'affichage.  
Si vous appuyez sur ► / ||, ■ ou □ sur le devant de l'appareil la mention "CHILD LOCK" (blocage enfants) clignotera quelques instants sur la fenêtre d'affichage,
2. Appuyez de nouveau sur LOCK pour éteindre le verrou enfants.  
"LOCK OFF" apparaît dans la fenêtre d'affichage.

## Fenêtre d'affichage

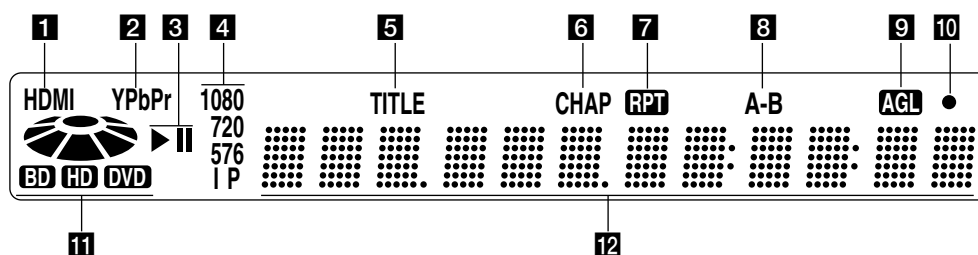

### 1 Indicateur HDMI

Indique quand la sortie HDMI est disponible.

### 2 Indicateur YPbPr

Indique quand la sortie du composant vidéo est disponible.

### 3 Indicateur du statut

▶: Playing (en marche)

||: Paused (en pause)

### 4 Indicateur résolution de sortie vidéo

Affiche la résolution de sortie vidéo actuellement sélectionnée.

576i: 576 entrelacé

576p: 576 progressif

720p: 720 progressif

1080i: 1080 entrelacé

1080p: 1080 progressif

### 5 TITRE

Indique le numéro de titre en cours

### 6 CHAP Indicateur de chapitre

Indique le numéro du chapitre en cours

### 7 Indicateur du mode répétition

Indique quand la reproduction se fait dans le cadre du mode répétition.

### 8 Indicateur du mode de répétition A-B.

Indique quand la reproduction est dans le mode de répétition A-B.

### 9 AGL Indicateur d'angle

Indique quand il reproduit une scène tournée avec plusieurs angles.

### 10 Indicateur de télécommande.

Indique quand le signal de la télécommande est reçu.

### 11 Indicateur de disque.

BD: Indique quand un disque BD est chargé.

HD DVD: Indique quand un disque HD DVD est chargé.

DVD: S'allume quand un disque DVD est chargé.

### 12 Indicateurs de caractères

Indique le temps total de reproduction, le temps écoulé, le numéro du titre, le numéro du chapitre ou de message, etc.

## Télécommande

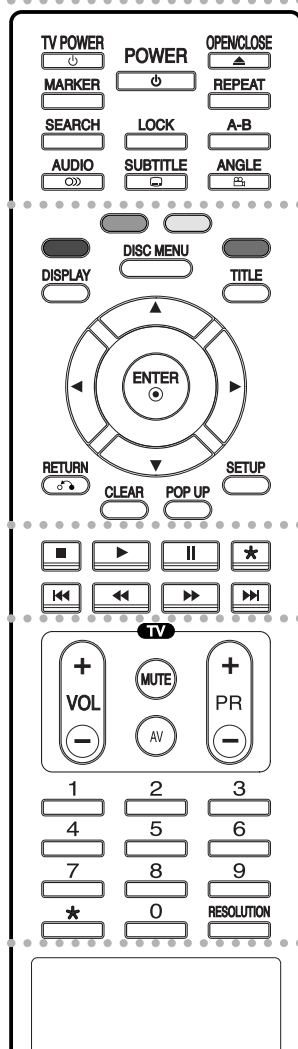

• • • • • **1** • • • • •

**POWER:** Met le lecteur sur ON ou OFF.

**TV POWER:** Met la TV sur ON ou OFF.

**OPEN/CLOSE (▲):** Ouvre et ferme le boîtier.

**MARKER:** Marque un point lors de la lecture.

**SEARCH:** Montre le menu MARKER SEARCH (recherche des marqueurs).

**AUDIO (∞):** Pour sélectionner une langue ou un canal audio.

**LOCK:** Appuyer pour bloquer les touches ► / II, ■, et ◻ sur le devant. Appuyer de nouveau pour débloquer.

**SUBTITLE (☒):** Choisit une langue pour les sous-titres.

**REPEAT:** Répète le chapitre, le titre.

**A-B:** Répète une séquence.

**ANGLE (⊞):** Sélectionne un angle de caméra, si disponible.

• • • • • **2** • • • • •

**Couleur des touches :** Utiliser ces touches comme vous l'indique l'affichage du vidéo durant la reproduction du disque BD-ROM.

**DISPLAY:** Accède à l'information affichée sur l'écran.

**DISC MENU :** Permet d'accéder au menu d'un disque.

**TITLE:** Affiche le menu du titre du disque, si disponible.

◀ / ▶ / ▲ / ▼

**(gauche/droite/haut/bas):** Sélectionne une option du menu.

**ENTER (⊙):** Confirme la sélection du menu.

**RETURN (↶):** Pour sortir du menu.

**CLEAR:** Pour retirer une marque du menu de recherche de marque ou un numéro quand vous installez le mot de passe.

**POP UP:** Affiche le menu de popup du disque, si disponible. (seulement BD-ROM).

**SETUP:** Pour aller sur le menu d'installation ou en sortir.

• • • • • **3** • • • • •

**■ (STOP):** Arrête la lecture.

**▶ (PLAY):** Démarre la lecture.

**II (PAUSE/STEP):** Met en pause la reproduction.

**◀◀ / ▶▶ (SCAN):** Recherche en avance ou en retour.

**◀◀◀ / ▶▶▶ (SKIP):** Pour aller sur le chapitre suivant ou précédent.

• • • • • **4** • • • • •

**Touches de contrôle de la TV :** Voir page 23.

**Touches numériques 0-9 :** Sélectionne les options numérotées du menu.

**RESOLUTION:** Régle la résolution de sortie pour HDMI et des prises OUT du COMPOSANT VIDÉO.

\* touches non disponibles.

## Manipulation de la télécommande

Pointez la télécommande vers le capteur et appuyez sur les touches.

### Attention

Ne pas mélanger des piles usagées avec des neuves. Ne jamais mélanger les types de piles (standard, alcalines, etc.).

## Mise en place des piles de la télécommande

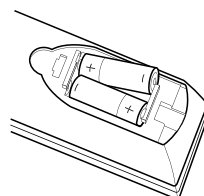

Retirer le couvercle du casier à piles situé sur l'arrière de la télécommande et insérer deux piles R03 (taille AAA) en faisant coïncider les pôles avec + et -.

# Installation et Configuration

## Panneau arrière

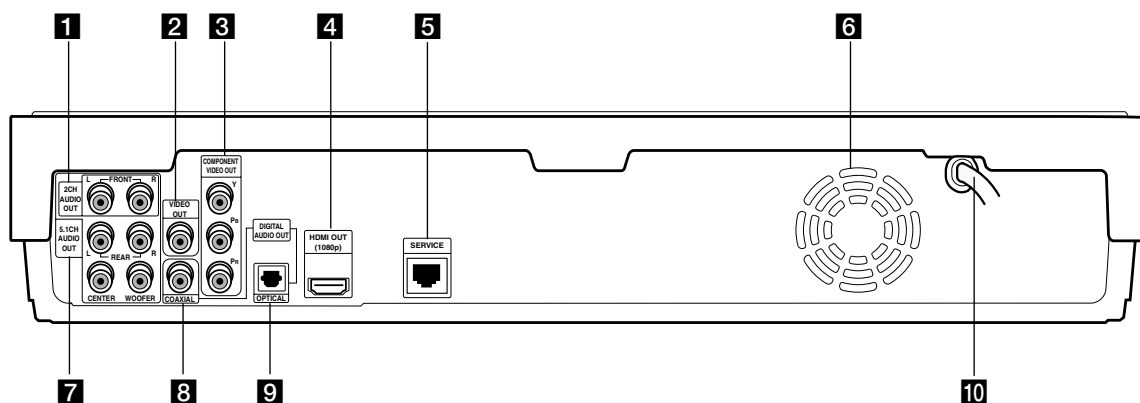

- 1 2CH AUDIO OUT (Gauche/Droite)**  
Connecter à une TV avec 2 canaux d'entrée audio.
- 2 VIDÉO OUT**  
Connecter à une TV avec les sorties vidéo.
- 3 SORTIE COMPOSANT VIDÉO (Y Pb Pr)**  
Connecter à une TV avec des entrées Y Pb Pr.
- 4 SORTIE HDMI (Type A)**  
Connecter à une TV avec des entrées HDMI.  
(Interface pour audio et vidéo numériques)
- 5 Port de SERVICE**  
Réservé pour un service autorisé.
- 6 Ventilation**
- 7 5.1CH AUDIO OUT ANALOGIQUE**  
Connecter à une entrée 5.1CH analogique ou un amplificateur/récepteur A/V.
- 8 COAXIAL (jack de sortie audio digital)**  
Connecter au matériel audio numérique (coaxial).
- 9 OPTICAL (optique) (jack de sortie audio numérique)**  
Connecter au matériel audio numérique (optique)
- 10 Câble d'alimentation AC**  
Brancher dans la prise de courant.

## Branchement HDMI

Si vous disposez d'une télévision ou d'un écran HDMI, vous pouvez le brancher à ce lecteur à l'aide d'un câble HDMI.

1. Connecter le jack HDMI du reproducteur au jack HDMI d'une TV ou d'un moniteur compatible (**H**).
2. Réglez la source de la télévision sur HDMI (reportez-vous au manuel d'utilisation de votre télévision).

### Remarques:

- Si votre TV N'EST PAS capable de maintenir la fréquence de 96KHz, installer l'option [Échantillonnage] sur [48 kHz] sur le menu d'installation (voir page 17). Quand le choix est fait, l'appareil convertira automatiquement les signaux 96 kHz en 48 kHz, votre système pourra alors les décoder. (voir page 17)
- Si l'option [SPDIF] est sur [Train de bits] dans le menu d'installation et que votre TV ne supporte pas de sortie audio Bistream dans la connexion HDMI, le son peut être déformé ou inexistant. Dans ce cas, mettre l'option [SPDIF] sur [PCM] dans le menu d'installation. (Voir page 17)
- La capacité de Dolby numérique plus et de DTS-HD est limitée à 5.1 canaux.
- Le HDTrue Dolby procédant pour deux canaux seulement.
- Si un titre ou un disque est enregistré dans une résolution inférieure à 1080p, la résolution de sortie est automatiquement modifiée pour ne pas dépasser 1080i (même si dans le menu figure la sélection 1080p est sélectionné).
- La flèche sur le corps du câble de connexion doit être dirigée vers le haut afin d'assurer un alignement correct avec le connecteur du reproducteur.



(Type A)

### Conseils:

Quand vous utilisez la connexion HDMI vous pouvez changer la résolution pour la sortie HDMI. (Vous reporter à "Installation de résolution" page 15.)

### Précautions

- Si la résolution est modifiée une fois la connexion établie, il peut s'en suivre des dysfonctionnements. Pour résoudre ce problème, éteignez le reproducteur et rallumez-le ensuite.
- Quand la connexion HDMI avec HDCP n'est pas contrôlée, un message apparaît sur l'écran TV. Dans ce cas, vérifiez la connexion HDMI, ou débranchez le câble HDMI.
- S'il y a du bruit ou des lignes sur l'écran, veuillez vérifier le câble HDMI (la longueur est généralement limitée à 15 pieds).

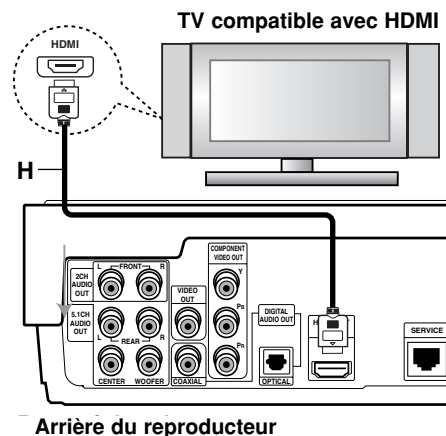

### À propos de l'HDMI

HDMI (Interface Multimédia Haute Définition) gère les données vidéos et audios à partir d'une connexion numérique unique, pour les sorties numériques des télévisions HDMI ou équipées du système DVI. HDMI a été développé pour répondre aux technologies HDCP (High-bandwidth Digital Content Protection). HDCP est utilisé pour protéger le contenu numérique transmis et reçu.

HDMI est compatible avec les formats vidéos standards, améliorés ou de haute définition, ainsi qu'avec les formats audios standards ou surround multicanaux. Les fonctionnalités de l'HDMI incluent la vidéo digitale non compressée, une bande passante d'une capacité maximale de 5gigabytes par seconde, un connecteur unique (au lieu de plusieurs câbles et connecteurs), la communication possible entre la source Audio/Vidéo et les appareils Audio/Vidéos comme la télévision numérique.

*HDMI, le logo HDMI et l'Interface Multimédia Haute Définition sont des marques commerciales ou déposées de HDMI Licensing LLC.*

### Information supplémentaire pour HDMI

- Quand vous connectez un dispositif compatible HDMI ou DVI, assurez-vous de ce qui suit :
  - Essayer de mettre en off le dispositif HDMI/DVI de ce reproducteur. Ensuite, mettre sur on le dispositif HDMI/DVI et le laisser tel que pendant environ 30 secondes, puis allumer le reproducteur.
  - L'entrée vidéo du dispositif connecté est correctement installée sur cet appareil.
  - Le dispositif connecté est compatible avec 720x576p, 1280x720p, 1920x1080i ou 1920x1080p d'entrée vidéo. 1920x1080p est disponible seulement sur les BD-ROM / HD DVD gravés en 1080p.
- Tous les dispositifs DVI compatibles avec HDCP ne fonctionneront pas avec ce reproducteur.
  - Si le dispositif n'est pas HDCP l'image ne se reproduira pas correctement.
  - La reproducteur ne reproduit pas et un message apparaît sur l'écran TV.

## Connexions à votre TV

- Faites l'une des connexions suivantes, selon les capacités de vos appareils.

### Conseils

- Suivant votre TV et les autres appareils que vous désirez connecter, il y a plusieurs manières de connecter le reproducteur. Utiliser l'une des connexions décrites ci-dessous.
- Veuillez vous référer aux manuels de votre TV, système stéréo et autres dispositifs de façon à réaliser les meilleures connexions.

### ATTENTION

- Assurez-vous que le reproducteur soit connecté directement à la TV. Raccorder la TV au canal correct d'entrée vidéo.
- Ne pas connecter le jack AUDIO OUT du reproducteur au jack d'entrée du phono in jack (platine d'enregistrement) de votre système audio.
- Ne pas connecter le reproducteur via le VCR. L'image du DVD pourrait être déformée par le système de protection contre les copies.

### Connexion du composant vidéo.

Connecter les prises OUT du COMPOSANT VIDÉO du reproducteur aux jacks d'entrée correspondant de la TV avec les câbles Y Pb Pr (C).

### Conseils:

Quand vous utilisez la connexion OUT du COMPOSANT VIDÉO, vous pouvez modifier la résolution de sortie. (Vous reporter à "Réglage de la résolution" page 15)

### Connexion vidéo

Connecter la prise OUT du VIDÉO du reproducteur au jack d'entrée vidéo de la TV avec le câble vidéo (V).

### Connexion audio (Gauche/Droite)

Connecter les prises AUDIO OUT gauche et droite du reproducteur sur les prises audio gauche et droite de la TV avec les câbles audio (A). Ne pas connecter la prise AUDIO OUT du reproducteur à la prise d'entrée du phono (platine d'enregistrement) de votre système audio.

### Remarque:

Pour cette première connexion audio, installer l'option du [Enceintes] sur [2CH] dans le menu d'installation. (Voir page 17.)

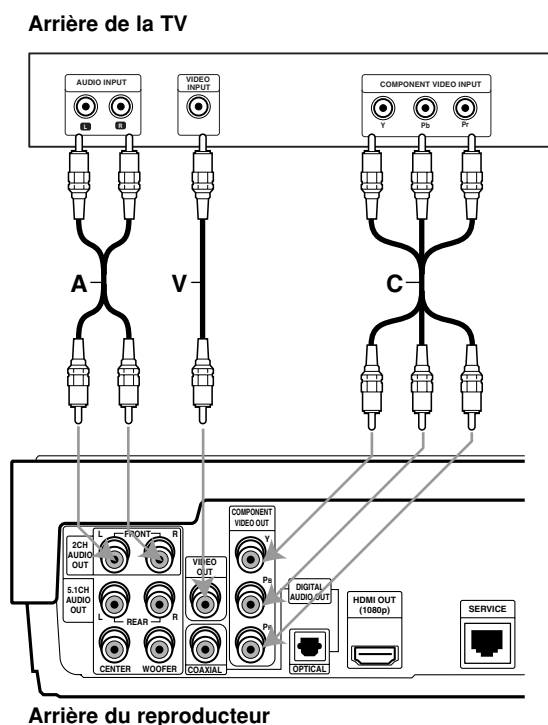

## Connexion d'un amplificateur

### Connexion d'un amplificateur équipé de deux canaux stéréo analogiques ou Dolby Pro Logic II/ Pro Logic.

Raccordez AUDIO OUT gauche (L) et droit (R) du lecteur à l' AUDIO IN gauche (L) et droit (R) de votre amplificateur, récepteur ou système stéréo à l'aide des câbles audio (A).

### Connexion à un amplificateur équipé de deux canaux stéréo numériques (PCM) ou à un récepteur audio/vidéo équipé d'un décodeur multi canal (Dolby numérique™, MPEG 2, ou DTS).

1. Connecter l'une des prises DIGITAL AUDIO OUT (OPTICAL O ou COAXIAL X) à la prise correspondante de votre amplificateur. Utiliser un câble audio optionnel numérique (optique O ou coaxial X).
2. Il vous faudra activer la sortie numérique du lecteur. (Voir "Menu audio" page 17.)

#### Remarques:

- La capacité de Dolby Digital Plus et DTS-HD est limitée à 5.1 canaux.
- Dolby TrueHD procédant seulement pour deux canaux.

#### Son numérique multicanal

Une connexion numérique multicanal vous fournit la meilleure qualité de son. Pour cela vous avez besoin d'un récepteur audio/vidéo multi canal qui supporte un ou plus des formats audio supportés par votre lecteur (MPEG 2, Dolby digital et DTS). Consultez le mode d'emploi du récepteur ainsi que les logos du panneau avant du récepteur.

#### Précautions :

- En fonction de l'agrément de Licence DTS, la sortie numérique sera en DTS numérique quand le flux audio DTS est sélectionné.
- Multi canal numérique du Dolby numérique, Dolby Plus et True HD sort en Dolby numérique.

#### Remarques :

- Si le format audio de la sortie numérique ne coïncide pas avec les capacités de votre récepteur, celui-ci produit un fort son modifié ou bien aucun son.
- Le son multicanaux numérique -Digital Surround Sound- à six canaux par voie de connexion numérique ne peut s'obtenir que si votre récepteur est équipé d'un décodeur Numérique Multicanal.
- Pour voir le format audio du disque en cours sur l'affichage écran, appuyer sur AUDIO.

#### Arrière du lecteur

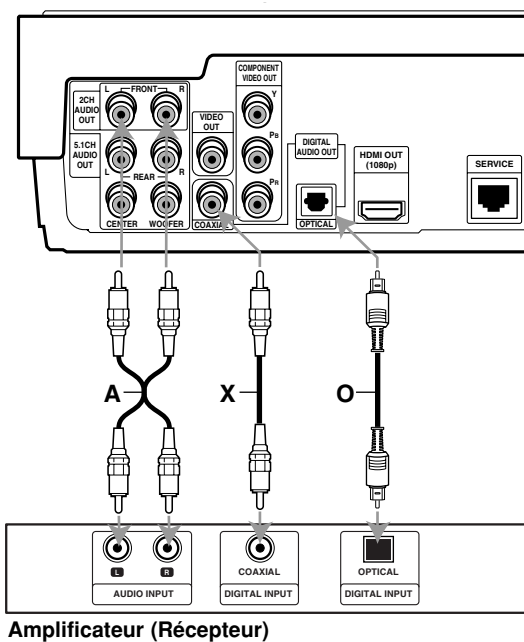

Amplificateur (Récepteur)

**Connexion analogique à un récepteur multi canal A/V avec 6 connecteurs de canaux (Dolby Digital, DTS) :** Ce lecteur contient un décodeur multi canal. Ceci rend possible la reproduction de disques enregistrés en son multi directionnel sans avoir besoin d'un décodeur optionnel.

Pour cette connexion audio, mettre l'option [Speaker Out] (haut-parleur de sortie) sur [5.1CH] et faites l'option adéquate [Réglage 5.1] dans le menu d'installation. (Voir page 18.)

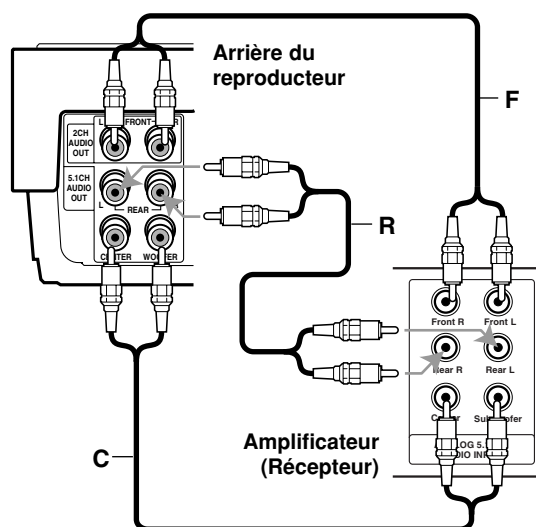

## Réglage de la résolution

Le reproducteur fournit plusieurs résolutions de sortie pour les prises HDMI et COMPOSANT VIDÉO OUT. Vous pouvez changer la résolution dans le menu SETUP ou en appuyant sur la touche RÉSOLUTION dans le mode arrêt total.

**1080p** – Sorties de 1080 lignes de vidéo progressif. (seulement pour la connexion HDMI et les disques BD-ROM/GD DVD enregistrés en 1080P)

**1080i** – Sorties de 1080 lignes de vidéo entrelacé.

**720p** – Sorties de 720 lignes de vidéo progressif.

**576p** – Sorties de 576 lignes de vidéo progressif.

**576i** – Sorties de 576 lignes de vidéo entrelacé. (Résolution disponible seulement en VIDÉO OUT, n'est pas disponible en connexion HDMI)

### Comment changer la résolution en utilisant la touche RESOLUTION.

Appuyer sur RESOLUTION de la télécommande ou sur le tableau de bord en mode d'arrêt complet.

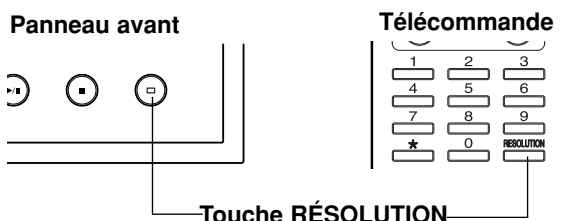

### Comment changer la résolution avec le menu Setup.

1. Appuyer sur SETUP dans le mode arrêt complet. Le menu de configuration apparaît affiché.
2. Utiliser ▲ / ▼ pour sélectionner l'option [Affichage] puis appuyer sur ► pour passer au second niveau.
3. Utiliser ▲ / ▼ pour sélectionner l'option [Résolution] puis appuyer sur ► pour passer au troisième niveau.



4. Utiliser ▲ / ▼ pour sélectionner la résolution désirée puis appuyer sur ENTER pour confirmer le choix.

## Résolution disponible suivant la connexion.

### Branchement HDMI

- Reproduction BD- ROM / HD DVD : les résolutions 1080p, 1080i, 720p et 576p sont toutes disponibles.
- Reproduction DVD : les résolutions 1080i, 720p et 576p sont disponibles.
- Si la prise HDMI est connectée pour que la TV fournisse l'affichage d'information (EDID), il n'est pas possible de sélectionner des résolutions que la TV n'accepte pas.
- Si un disque est enregistré dans une résolution inférieure à 1080p, la résolution de sortie se modifie automatiquement en une résolution qui ne sera pas supérieure à 1080i (même si la résolution sélectionnée dans le menu est de 1080p).
- 576i n'est pas disponible.

### CONNEXION DU COMPOSANT VIDÉO OUT

- Reproduction de BD-ROM / HD DVD / DVD : les résolutions 1080i, 720p, 576p et 576i sont disponibles.
- Suivant le titre, la résolution peut être limitée dans BD-ROM et HD DVD.
- Quoiqu'il en soit, les résolutions non supportées par la TV ne sont pas disponibles.
- Si le disque est protégé contre les copies la résolution passera automatiquement à 576i.

### Connexion VIDÉO OUT

- Reproduction de BD-ROM / HD DVD / DVD : La résolution du jack VIDÉO OUT est fixée en 576i.

### Remarques:

- Les résolutions supportées par la TV sont les seules qui soient disponibles.
- Suivant votre TV, certaines résolutions de sorties HDMI peuvent ne pas fonctionner.
- Si votre TV n'accepte pas la résolution installée, l'image apparaissant sur l'écran sera anormale. Veuillez lire le manuel de l'utilisateur de la TV puis installer la résolution que votre TV accepte.

### Remarque concernant la résolution 1080p

Le reproducteur Super Multi Blue LG est capable de fournir une image HD 1080p à la plupart des TV ayant une capacité de 1080p que l'on trouve sur le marché aujourd'hui. Quoiqu'il en soit, il existe plusieurs TV 1080p de certains fabricants qui sont limitées dans les types d'images 1080p qu'elles acceptent. En particulier, les TV ayant une capacité de 1080p qui acceptent seulement des images en 50/60Hz peuvent montrer une image provenant du reproducteur en résolution 1080i.

## Configuration initiale

En vous servant du menu Setup (configuration), vous pouvez réaliser divers réglages tels que l'image et le son. En outre, vous pouvez choisir une langue pour les sous-titres et le menu de configuration. Voir des pages 16 à 19 pour plus de détails sur les items du menu Setup.

### Pour afficher et effacer le menu:

Appuyer sur SETUP pour afficher le menu en mode d'arrêt complet. Si vous appuyez une autre fois sur SETUP, vous retournez à l'écran initial.

### Pour passer au niveau suivant:

Appuyez sur ► de la télécommande.

### Pour revenir au niveau antérieur:

Appuyez sur ◀ de la télécommande.

## Opération générale

1. Appuyer sur SETUP en mode d'arrêt complet. Le menu de configuration apparaît affiché.

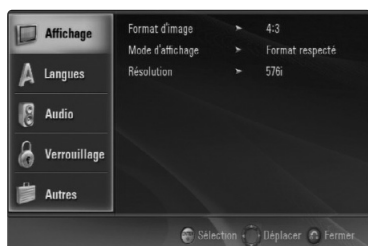

2. Employez ▲ / ▼ pour choisir l'option désirée, appuyez après sur ► pour passer au deuxième niveau. L'écran affiche la configuration actuelle pour l'item choisi, de même que pour la configuration alternative.
3. À l'aide des touches ▲ / ▼, sélectionnez le deuxième élément souhaité et appuyez sur la touche ► pour vous déplacer au 3è niveau.
4. Employez ▲ / ▼ pour choisir la configuration désirée, appuyez après sur ENTER pour confirmer votre choix. Quelques sélections demandent des procédures supplémentaires.
5. Appuyez sur RETURN, SETUP, ou PLAY pour quitter le menu de Configuration.

## Menu d'affichage

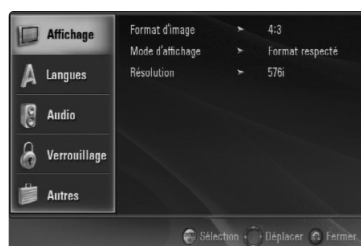

### Format d'image

**4:3** – Choisissez-le lorsque l'appareil est raccordé à un moniteur TV de taille standard 4:3. (4 :3 peut être affecté seulement quand résolution de 576i ou de 576p.)

**16:9 Largeur**– Choisissez-le lorsque l'appareil est raccordé à un moniteur TV grand écran de 16:9.

### Mode d'affichage

L'affichage de l'installation du mode est disponible seulement quand le mode d'aspect de la TV est installé sur [4 :3].

**Letterbox (Boîte à lettres)** - Montre une image large avec des bandes en haut et en bas de l'écran.

**Panscan** - Montre automatiquement l' image large sur la totalité de l'écran et coupe les bords excédants.

### Remarques :

- L'affichage du mode peut ne pas être supporté sur un titre HD DVD.
- L'option Panscan (découpage du cadre) ne fonctionne pas lors de la reproduction d'un BD-ROM.

### Résolution

Installe la résolution de sortie du composant et le signal vidéo HDMI.

Les numéros 576i, 576p, 720p, 1080p et 1080i indiquent le nombre de lignes vidéo. Le "i" et le "p" indiquent respectivement le balayage entrelacé et progressif.

**1080p** – Sorties de 1080 lignes vidéo progressif. (seulement pour la connexion HDMI et les disques BD-ROM/HD DVD enregistrés en 1080p)

**1080i** – Sorties de 1080 lignes vidéo entrelacé.

**720p** – Sorties de 720 lignes vidéo progressif.

**576p** – Sorties de 576 lignes vidéo progressif.

**576i** – Sorties de 576 lignes de vidéo entrelacé. (COMPOSANT et VIDÉO OUT seulement)

### Remarque :

Vous reporter à "Installation de la résolution" page 15 pour détails sur la résolution.

## Langue du menu



### Affichage de la langue du menu

Choisissez une langue pour le menu de configuration et l'affichage sur écran.

### Menu du disque / Audio / Langue du sous titre

Choisissez la langue de votre préférence pour la piste audio (audio du disque), les sous-titres et le menu du disque.

**Original** – Il fait référence à la langue originale dans laquelle le disque a été enregistré.

**Autre** – Pour choisir une autre langue, appuyez sur les touches numériques, et ensuite sur ENTER pour saisir le numéro à 4 chiffres correspondant en fonction de la liste des codes de langue de la page 26. Si vous faites une erreur quand vous entrez un numéro, appuyer sur CLEAR à plusieurs reprises pour effacer les numéros un par un et effectuer les corrections.

**Arrêt (pour Sous-titres du disque)** – Élimine les sous-titres.

## Menu audio

Chaque disque DVD possède une variété d'options de sortie audio. Introduisez les options AUDIO du lecteur selon le type de système audio dont vous vous servez.



### SPDIF [Sortie Audio numérique]

**Train de bits** – Sélectionner [Train de bits] si vous connectez le jack NUMÉRIQUE OUT de cette unité à un récepteur A/V ou un autre appareil équipé de Dolby numérique, DTS ou d'un décodeur DTS ou MPEG.

**PCM (pour Dolby numérique / MPEG / DTS)** – Choisissez-le lorsque vous êtes raccordé à un amplificateur stéréo numérique à deux canaux. Les DVD encodés en Dolby numérique, DTS ou MPEG seront automatiquement mixés à un niveau inférieur, dans un audio PCM de deux canaux.

### Remarques:

- Avec la connexion audio numérique, il est possible que les sons des touches de menu du disque soient inexistantes si l'option [SPDIF] est sur [Train de bits] (transmission de données binaires) (BD-ROM).
- Dans le mode Bitstream, le reproducteur ne supporte ni l'audio DTS-HD ni certains HD DVD, raison pour laquelle le jack audio émet un son anormal. Pour écouter l'audio DTS-HD, vous devrez installer l'option [SPDIF] sur [PCM].
- Dans le mode Bitstream, l'audio MPEG sur le DVD sortira en PCM.

### Échantillonnage

Si votre récepteur A/V ou votre amplificateur n'est PAS capable de supporter les signaux de 96 kHz, sélectionnez 48 kHz. Quand ce choix est fait, l'appareil convertit automatiquement les signaux 96 kHz en 48 kHz et votre système peut alors les décoder.

Si votre récepteur A/V ou votre amplificateur est capable de supporter les signaux de 96 kHz, sélectionner 96 kHz.

Vérifier la documentation de votre récepteur A/V ou de l'amplificateur pour vérifier leurs capacités.

### Enceintes

Pour sélectionner les différents paramètres pour la sortie du canal 5.1.

**2CH** – Quand un système stéréo de 2 canaux est connecté à votre reproducteur.

**5.1CH** – Quand un système de son multidirectionnel 5.1. est connecté à votre reproducteur.

### Réglage 5.1

L'option d'installation du haut-parleur 5.1. n'est valable que quand l'option [Enceintes] est mise sur [5,1CH]. Sélectionner l'installation des haut-parleurs, incluant leur dimension, ou tester l'installation des haut-parleurs.

Les installations des haut-parleurs ne sont actives que sur la sortie multi canal analogique. (voir [Réglage 5.1] sur la page suivante.)

## Réglage 5.1

Faire les installations suivantes pour le décodeur multidirectionnel du canal 5.1.



1. Appuyer sur SETUP. Le menu d'installation apparaît.
2. Utiliser ▲ / ▼ pour sélectionner l'option [Audio] puis appuyer sur ► pour vous déplacer au second niveau.
3. Utiliser ▲ / ▼ pour sélectionner l'option [Réglage 5.1] puis appuyer sur ► pour vous déplacer au troisième niveau.
4. Utiliser ◀ / ▶ pour sélectionner le haut-parleur désiré.
5. Régler les options en utilisant les touches ▲ / ▼ / ◀ / ▶.
6. Appuyer à plusieurs reprises sur ▲ / ▼ pour retourner sur l'écran du menu précédent.

### Sélection du haut-parleur.

Sélectionner le haut-parleur que vous voulez régler. (Haut-parleur avant gauche, haut-parleur central, haut-parleur avant droite, haut-parleur arrière droite, haut-parleur arrière gauche, ou woofer secondaire.)

### Taille

Appuyer sur ◀ / ▶ pour sélectionner un mode. (Large, Petit ou Aucun)

Si vous avez connecté le système à un haut-parleur de basse fréquence- 100Hz ou moins, sélectionner [Large].

Si vous avez connecté le système à un haut-parleur sans basse fréquence de 100Hz ou moins, sélectionner [Petit]. Si vous n'avez pas connecté un woofer secondaire, toujours sélectionner [Large] pour le haut-parleur avant (L/R).

Si vous n'avez pas connecté un haut-parleur déterminé, sélectionner [Aucun].

La taille des haut-parleurs avant L/R doit être [Large] ou [Petit].

Si la taille des haut-parleurs L/R est sur [Small], celle des haut-parleurs arrière et du centre doit ne peut être que [Petit] ou [Aucun].

La taille du woofer secondaire ne peut être que [Large] ou [Aucun]. Sélectionner [Aucun] pour désactiver le haut-parleur du woofer secondaire. (Cette option ne peut être sélectionnée quand les haut-parleurs avant (L+R) sont sur Large.)

### Test

Sélectionner [Toutes] en utilisant ◀ / ▶ pour tester les signaux de chaque haut-parleur.

Avant gauche (L) → Centre → Avant droit (R)  
→ Arrière Droit (R) → Arrière gauche (L) →  
Woofer secondaire

Régler le volume durant l'opération du ton-test sur l'amplificateur ou le récepteur A/V, ainsi tous les volumes des haut-parleurs seront les mêmes par rapport à la position de l'auditeur.

### Remarque :

Si le son d'un haut-parleur est inaudible, modifier l'installation de la taille de celui-ci.

## Menu Verrouillage (Contrôle parental)



### Sélection parentale

Pour bloquer la lecture des DVD classifiés en fonction de leur contenu. (Tous les disques ne sont pas classifiés.)

1. Choisissez [Sélection parentale] sur le menu Verrou appuyez ensuite sur ►.
2. Pour accéder aux options [Verrouillage], vous devez indiquer le mot de passe que vous avez créé. Si vous n'avez pas encore rentré de mot de passe, vous êtes invité à le faire. Rentrez un mot de passe puis appuyez sur ENTER.

Rentrez-le de nouveau pour vérifier. Si vous vous trompez avant d'appuyer sur ENTER, appuyez sur CLEAR.

3. Choisissez un niveau de 1 à 8 à l'aide des touches ▲ / ▼.

**Classement 1-8** – Le niveau un (1) a le plus grand nombre de restrictions et le niveau huit (8) est le moins sévère.

**Déverrouillage** – Si vous choisissez Déverrouillage, le contrôle des parents n'est pas activé et le disque peut être lu en entier.

4. Appuyez sur ENTER pour confirmer votre choix de niveau d'interdiction, appuyez après sur SETUP pour quitter le menu.

### Mot de passe

Vous pouvez entrer ou changer le mot de passe.

1. Sélectionner l'option [Mot de passe] sur le menu de blocage puis appuyer sur ►.
2. Pour créer un nouveau mot de passe, appuyer sur ENTER quand la [Nouveau] option est soulignée. Entrer le nouveau mot de passe et appuyer sur ENTER. L'entrer de nouveau et appuyer sur ENTER pour le vérifier.

Pour changer le mot de passe, appuyer sur ENTER quand l'option [Changement] est allumée, puis entrer le vieux mot de passe et appuyer sur ENTER. Entrer le nouveau mot de passe et appuyer sur ENTER. L'entrer de nouveau et appuyer sur ENTER pour vérifier.

Pour annuler le mot de passe, sélectionner l'option [Supprimer], appuyer sur ENTER, puis entrer le mot de passe précédent et appuyer de nouveau sur ENTER. Le mot de passe est effacé.

3. Appuyez sur SETUP pour quitter le menu.

### Si vous oubliez votre mot de passe

Si vous oubliez votre mot de passe, vous pouvez l'effacer en respectant les indications suivantes:

1. Retirer tout disque pouvant se trouver dans le reproducteur ou ouvrir la platine.
2. Appuyer sur SETUP pour afficher le menu d'installation et sélectionner le menu de blocage.
3. Appuyer sur ENTER quand l'option [Changement] s'allume, puis entrer le numéro suivant "210499" et appuyer sur ENTER. En appuyant sur ◀ pour souligner l'option [Mot de passe] le processus sera complet.

### Code régional

Indiquez le code de la zone dont les standards ont été utilisés pour classier le DVD. Voir la liste page 26.

1. Choisissez [Indicatif régional] dans le menu VERROU, appuyez après sur ►.
2. Suivre le pas 2 comme indiqué sur la gauche (Sélection parentale)
3. Choisissez le premier caractère à l'aide des touches ▲ / ▼.
4. Appuyez sur ► puis sélectionnez le second caractère à l'aide des touches ▲ / ▼.
5. Appuyez sur ENTER pour confirmer le code régional choisi.

### Autres menus



#### Sonorité bouton

Vous pouvez entendre un bip sonore quand vous appuyez sur une touche du panneau frontal.

#### Taille police Java **BD**

Vous pouvez régler la taille des textes par défaut affiché pour les contenus JAVA durant la reproduction des BD-ROM.

Cette installation n'est valable que lorsque les contenus JAVA n'installent pas la taille du texte. Veuillez sélectionner une taille de texte supérieure à 24 quand le reproducteur est connecté à une TV HD.

# Opération

## Caractéristiques générales de lecture

1. Placer le disque choisi sur la platine, face gravée vers le bas.
2. La lecture commence.

Touches	Actions
■ (STOP)	Arrête la reproduction. L'appareil mémorise le point d'arrêt, suivant le disque. "■■■" apparaît brièvement sur l'écran. Appuyer sur PLAY (▶) pour relancer la lecture (à partir du point de la scène). Si vous appuyez de nouveau sur STOP (■) ou enlevez le disque ("■" apparaît sur l'écran.), l'appareil effacera le point d'arrêt. (■■■ = Renouer Stop, ■ = Arrêt complet) <b>Remarque :</b> Le point de renouement peut être effacé quand on appuie sur une touche (par exemple ; POWER, OPEN/CLOSE, etc).
OPEN / CLOSE (⏏)	Pour ouvrir ou fermer le tiroir disque.
(PAUSE)	Pendant la lecture, appuyez sur    pour passer en mode pause. Appuyez sur    plusieurs fois pour faire une lecture Image par Image.
⏮ / ⏭ (SKIP)	Pendant la lecture, appuyez sur SKIP (⏮ ou ⏭) pour aller au chapitre/à la piste suivante ou pour retourner au début du chapitre/de la piste en cours. Appuyez deux fois sur SKIP ⏮ pour revenir au chapitre/piste précédente.
⏪ / ⏩ (SCAN)	Pendant la lecture appuyez plusieurs fois sur SCAN (⏪ ou ⏩) pour sélectionner la vitesse de scan désirée. (5 vitesses) En mode pause, appuyez à plusieurs reprises sur SCAN ⏩ pour passer en lecture ralentie. (4 vitesses, toujours vers l'avant).
REPEAT	Pendant la lecture, appuyez plusieurs fois sur REPEAT pour sélectionner le mode de répétition désiré. (Chapter/Title/Off)
A-B	Durant la lecture, chaque fois que vous appuyez sur la touche A-B pour sélectionner le point A et le point B et répète une séquence à partir du point A (point de départ) jusqu'au point B (point final). Pour annuler la séquence appuyer sur A-B.
TITLE <b>DVD</b> <b>HD DVD</b>	Si le disque DVD et HD DVD en cours dispose d'un menu, le menu du titre apparaît sur l'écran. Suivant le disque, le menu du titre peut ne pas être disponible. Dans ce cas, le menu du disque apparaît. (Pour les titres de contenu avancé de HD DVD avec caractéristiques HDI, le menu fourni par le reproducteur s'affiche.)
POP UP <b>BD</b>	Si le disque BD-ROM en cours a un menu, le menu du Popup apparaît sur l'écran. Suivant le disque, le menu Popup peut ne pas être disponible.
DISC MENU <b>DVD</b> <b>HD DVD</b>	Le menu apparaît sur l'écran. (Pour les titres de contenu avancé de HD DVD avec caractéristiques HDI, le menu fourni par le reproducteur s'affiche.)
<b>BD</b>	Le menu du dessus apparaît sur l'écran TV.
ANGLE (⏏)	Durant la reproduction d'un disque qui contient des scènes enregistrées avec différents angles de caméra, appuyer sur ANGLE à plusieurs reprises pour sélectionner l'angle désiré.
SUBTITLE (⏏)	Pendant la lecture, appuyez sur SUBTITLE à plusieurs reprises pour sélectionner la langue des sous-titres que vous souhaitez.
AUDIO (⏏)	Pendant la lecture, appuyez plusieurs fois sur AUDIO pour changer de langue ou de piste audio.

### Remarques sur les fonctionnalités générales:

- Si vous appuyez sur SKIP (▶▶) une fois lors de la répétition de lecture d'un Chapitre, celle-ci est annulée.
- Quand vous reproduisez un disque qui contient des scènes enregistrées sous différents angles de prises de vues, l'indicateur de l'angle apparaîtra sur l'écran TV et affichera une fenêtre durant ces scènes comme indication du choix possible de l'angle.
- Les touches REPEAT ou A-B peuvent ne pas fonctionner avec certains disques.

## Si l'écran de menu d'un disque s'affiche.

L'écran de menu peut s'afficher d'abord après avoir chargé un disque qui contient un menu.

Utiliser les touches ◀ / ▶ / ▲ / ▼ pour sélectionner un titre/chapitre que vous voulez voir et appuyer sur ENTER pour commencer la reproduction.

## Recherche par l'heure

Pour démarrer la lecture d'un disque à une heure quelconque choisie:

1. Appuyez sur DISPLAY pendant la lecture.
2. Appuyez sur ▲ / ▼ pour sélectionner l'icône de l'horloge et le message "--:--:" s'affichera.
3. Introduisez l'heure de démarrage requise en heures, minutes et secondes de gauche à droite. Si vous vous trompez de numéros, appuyez sur CLEAR pour effacer les numéros que vous avez introduits. Puis introduisez les numéros corrects.
4. Appuyez sur ENTER pour confirmer. Le lecture démarrera à l'heure sélectionnée.

### Remarque :

Cette fonction peut ne pas fonctionner avec certains disques ou titres.

## Recherche du marqueur

### Pour introduire un marqueur

On peut enclencher la lecture depuis neuf points mémorisés au maximum. Pour introduire un marqueur, appuyez sur MARKER au point désiré du disque. L'icône du Marqueur est affichée brièvement sur le moniteur TV. Répétez cela afin d'introduire les neuf marqueurs.

### Pour retourner à une scène marquée ou l'effacer

1. Pendant la lecture, appuyez sur SEARCH. Le menu de recherche du marqueur est affiché sur l'écran.
2. Durant 10 secondes, appuyer sur ◀ / ▶ pour sélectionner le numéro de marqueur que vous voulez rappeler ou effacer.
3. Appuyez sur ENTER et la lecture commencera depuis la scène marquée. Ou bien appuyez sur CLEAR et le numéro du marqueur sera effacé sur la liste.
4. On peut lire n'importe quelle scène marquée en introduisant son numéro sur le menu de recherche du marqueur.

### Remarque :

- Cette fonction peut ne pas fonctionner avec certains disques ou titres.
- Tous les points marqués sont effacés si vous appuyez sur STOP(■) deux fois de suite ou enlevez le disque. (arrêt complet)

## Utilisation des touches de couleurs **BD**

Ces touches ne sont valables que pendant la reproduction des contenus JAVA des BD-ROM. Utiliser la touche de couleur adéquate comme indiqué par l'affichage JAVA durant la reproduction du disque BD-ROM. Suivant les contenus du disque, les boutons de chaque fonction peuvent différer.

## Economiseur d'écran

L'économiseur d'écran est affiché lorsque le lecteur est laissé en mode de lecture arrêtée pendant cinq minutes environ.

## Affichage à l'écran de l'information du disque

Vous pouvez afficher à l'écran diverses informations relatives au disque inséré.

1. Appuyez sur DISPLAY pour afficher plusieurs informations sur la lecture.  
Les items affichés diffèrent suivant le type de disque ou le statut de reproduction.

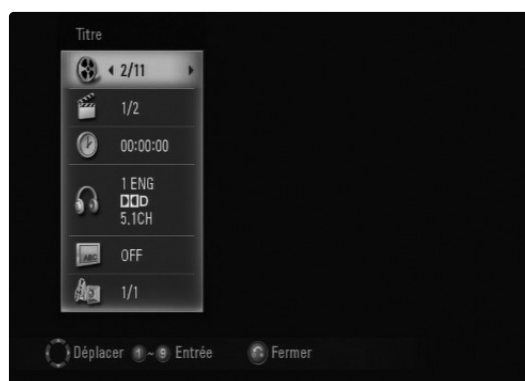

2. Durant la reproduction, vous pouvez sélectionner un item en appuyant sur ▲ / ▼ et changer ou sélectionner l'installation en appuyant sur ◀ / ▶.
  - Titre – Numéro du titre actuel/numéro total de titres.
  - Chapitre – Numéro du chapitre en cours / Nombre total de chapitres.
  - Durée – Temps de lecture écoulé.
  - Audio – Langue ou canal audio sélectionné.
  - Sous-titres – Sous-titres sélectionnés.
  - Angle de prise de vue – Angle de prise de vue sélectionné / nombre total d'angles de prise de vue.

### Remarques:

- Si vous n'appuyez sur aucune touche durant quelques secondes l'affichage disparaît de l'écran.
- Un numéro de titre ne peut pas être sélectionné sur plusieurs disques.
- Un item peut n'être pas disponible sur plusieurs disques ou titres.

## Caractéristiques spéciales pour HD DVD

### Disques de format double HD DVD

#### HD DVD

Si vous insérez un disque de format double HD DVD avec des couches HD DVD et DVD sur une seule face, vous devrez sélectionner HD DVD ou DVD pour commencer la reproduction.

1. Insérer le disque de double format HD DVD. Le menu de choix apparaîtra.
2. Sélectionner HD DVD ou DVD sur le menu et appuyer sur ENTER. Le format de reproduction sélectionné commence.

#### Remarques :

- Vous ne pouvez pas changer de format durant la reproduction.
- Pour changer le format, appuyer sur OPEN/CLOSE afin d'ouvrir la platine puis la refermer.
- Vous ne pouvez qu'utiliser les touches POWER, ◀ / ▶, et ENTER une fois que le menu de choix est affiché.

### Utilisation du HD DVD avec les caractéristiques HDi

#### HD DVD

Vous pouvez changer le numéro du titre, de la scène, etc en utilisant le menu HD DVD.

1. Appuyer sur DISC MENU ou TITLE pendant la reproduction du HD DVD. Le menu apparaîtra.

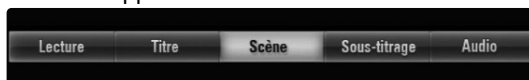

#### Remarque :

Le menu HD DVD ci-dessus est affiché seulement lors de la reproduction d'un disque HD DVD ayant des caractéristiques HDi.

2. Utiliser les touches ◀ / ▶ pour sélectionner une option et appuyer sur ENTER. Les options secondaires apparaîtront.

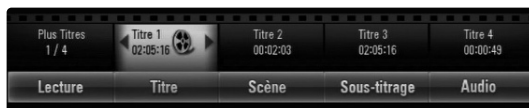

- Lecture / Pause – Commence ou met en pause la reproduction.
- Titre – Sélectionne un titre sur un disque. Vous ne pouvez pas sélectionner un titre dont le numéro apparaît en gris car le titre est enregistré en noir par les fournisseurs de contenus. C'est normal.
- Scène – Sélectionne une scène dans un titre.
- Sous-titrage – Sélectionne la langue d'un sous-titre.
- Audio – Sélectionne une langue audio, pour la reproduction seulement.

3. Utiliser les touches ◀ / ▶ pour sélectionner une option secondaire, et appuyer sur ENTER pour reconnaître la sélection.

### Fonction de Liste de Titres Multiples

#### HD DVD

Certains DVD HD avec des caractéristiques HDi possèdent plusieurs Listes de Titres. Dans ce cas, vous pouvez sélectionner un parmi la Liste de Titres au moyen de l'option [Plus Titres] sur le menu du DVD HD.

1. Cliquez sur DISC MENU ou sur TITLE pendant la reproduction du DVD HD. Le menu du DVD HD sera affiché.
2. Utilisez les touches ◀ / ▶ pour sélectionner l'option [Titre] et cliquez sur ENTER.
3. Utilisez ◀ / ▶ pour sélectionner l'option [Plus Titres] et cliquez sur ENTER.

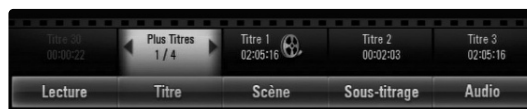

4. Sélectionner une liste de titre et appuyer sur ENTER.

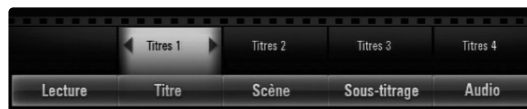

La reproduction commence au début de la liste de titres sélectionnée.

## Caractéristiques spéciales pour BD-ROM

### BD disques hybrides

#### BD

Si vous insérez des disques hybrides BD ayant des couches BD et DVD sur une face, vous devrez choisir le format BD ou DVD avant de commencer la reproduction.

1. Insérer un disque hybride BD. Le menu de choix apparaît.
2. Sélectionner BD ou DVD sur le menu et appuyer sur ENTER. Le format de reproduction sélectionné commence.

#### Remarques:

- Vous ne pouvez changer le format durant la reproduction.
- Pour changer le format, appuyer sur OPEN/CLOSE pour ouvrir la platine et la refermer ensuite.
- Vous ne pouvez qu'utiliser les touches POWER, ◀ / ▶ et ENTER quand le menu de choix est affiché.

# Référence

## Contrôle d'une TV LG avec la télécommande universelle fournie

Vous pouvez contrôler le volume, l'origine et la puissance de votre TV LG avec la télécommande universelle fournie.

Vous pouvez contrôler votre TV grâce aux touches ci-dessous.

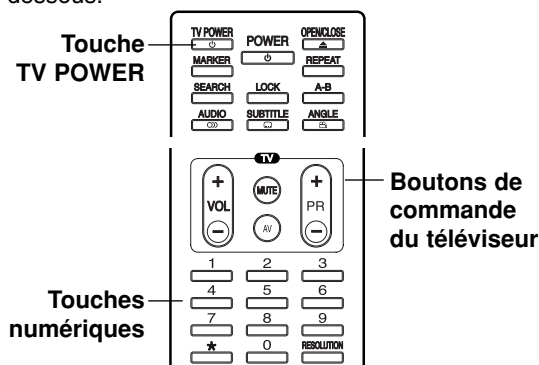

Par pression	Vous pouvez
TV POWER	Allumer et éteindre la TV.
AV	Commutateur de l'origine d'entrée à la TV entre la TV et les autres origines.
PR +/-	Déplacement dans les deux sens sur les chaînes en mémoire.
VOL +/-	Règle le volume de la TV.
MUTE	Le son de la TV est temporairement éteint, cliquez de nouveau pour le restituer.

### Remarque:

Suivant l'unité connectée, il est possible que vous ne puissiez contrôler la TV à l'aide de certaines touches.

## Contrôle d'autres TV avec la télécommande universelle.

Vous pouvez aussi contrôler le volume, l'origine et le courant d'une TV d'une autre marque que LG. Si votre TV est dans la liste de la page suivante, installer le code de fabrication adéquat.

1. Tout en maintenant le bouton TV POWER enfoncé, appuyez sur les boutons des chiffres afin de sélectionner la référence du fabricant de votre téléviseur (Vous reporter au tableau de la page suivante).
2. Relâchez le bouton TV POWER.

### Remarques:

- Suivant votre téléviseur, un ou tous les boutons peuvent ne pas fonctionner sur le téléviseur, même si vous avez entré le bon code fabricant.
- Si vous entrez un nouveau code de référence, le code de référence entré précédemment sera effacé.
- Lorsque vous remplacez les piles de la télécommande, le code de référence que vous avez entré peut être réinitialisé au réglage par défaut. Entrez à nouveau le code de référence qui convient.

## Codes de référence des téléviseurs contrôlables

Si plus d'un code de référence est énuméré, essayez de les entrer un par un, jusqu'à ce que vous trouviez celui qui fonctionne avec votre téléviseur.

MARQUES.	CODES.
ADMIRAL	137 204
ADYSON	159 219
AKAI	009 010 108 132 133 135 139 140 156 174 175
AKURA	064 086 108 110 155 171
ALBA	009 060 064
ALLSTAR	108
AMSTRAD	006 025 157
AMWAY	108
ANITECH	010 049 108 185 219
ANTECNO	064
ARC EN CIEL	173 179 239
ASA	087 102 108 235 236
ASBERG	185
ASORA	171
ATLANTIC	089 197
AUDIOSONIC	085
AUTOVOX	159 163 197
BANK	232
BEKO	045 085 086 108 250
BESTAR	086
BLAUPUNKT	031 091 092 096 097 098 099 210 253
BONDSTEC	163
BOSCH	210
BRANDT	173 179 225 239
ELECTRONIQUE	
BRIONVEGA	204
BSR	144
BUSH	009 136 139 144 232
CENTURY	165 204
CGE	139 165 210
CIE	025 108 170
CLATRONIC	009 010 064 108 144 149 159 164 165 171 185
CLARIVOX	033
CONDOR	108 149 191
CONIC	219
CONTEC	171 222
CONTINENTAL	173 179 225 239
EDISON	
COSMOS	108
CROSLEY	165 204
CROWN	084 085 086 108 144 171 185
CS-ELECTRONICS	064
DAEWOO	051 108 120 127 170
DANSAI	010 219
DE GRAAF	108 134
DECCA	070 108 159 161 162 184 189 190 206
DECCAVIDEO	108
DUAL	233
DUMONT	204

MARQUES.	CODES.
ELBE	058 144 157 160 192 246
ELBIT	108 248
ELECTROVENDA	108
ELEKTRONIKA	108
ELIN	108
ELITE	064 149
ELMAN	144
ELTA	010 171
EMERSON	108 204
ESC	108
ETRON	133
EUROPHON	144 159
EXPERT	089
FENNER	171
FERGUSON	078 079 080 160 182 195 198 199 200 201 202
FINLANDIA	194 195
FINLUX	008 087 102 104 105 107 108 140 144 159 161 174 189 235 236
FIRST-LINE	144
FISHER	086 208 222 233
FORMENTI	108 149
FRABA	108
FRONTECH	136 171 220
FUBA	073 109
FUJITSU GENERAL	088 159 197
FUNAI	010
GALAXIS	108 185
GALERIA	171
GBC	137 144 171
GEC	011 108 129 147 159 189
GELOSO	064 137 144 164 171
GENERAL	171
GENERAL TECHNIC	171
GOLDHAND	159 171
GOLDSTAR	038 050 108 110 136 144 159 163 166 171 191 219 237
GOODMANS	009 064 108 109 110 120 159 170 171
GORENJE	086
GPM	010 064
GRANADA	027 105 108 111 121 134 140 159 162 167 187 194 195 238
GRUNDIG	091 092 093 094 095 097 098 100 101 172 232 238
HCM	010 108 159 171
HIFIVOX	173 179 239
HINARI	010 064 108 133 171
HIT	204

MARQUES.	CODES.
HITACHI	011 013 015 017 021 022 023 024 028 029 030 035 039 040 041 048 053 054 055 056 057 120 127 128 129 134 135 140 143 145 147 151 156 159 173 193 219
HYPER	009 159 163 171
ICE	009 010 064 108 171
IMPERIAL	043 049 108 139 144 154 165 255
INGERSOLL	171
INNO HIT	159 189 237
INTERBUY	010
INTERCORD	233
INTERFUNK	108 109 113 130 133 134 135 137 141 146 147 148 165 179 210
INTERVISION	010 086 108 132 144 166
IRRADIO	163 235 237
ITC	144 159
ITS	009 010 064 171
ITT	141 151 186
JVC	009 169
KAIDO	136
KAPSCH	089 147 148 197
KARCHER	084 108
KATHREIN	109
KAWA	009
KENDO	060 108 137 157
KENNEDY	197
KNEISSEL	108
KONKA	009
KORTING	086 204 209
KUBA	233
KUBA ELECTRONIC	233
KURA	134
LENCO	108 170
LG	001(Default) 038 050 108 110 136 144 159 163 166 171 191 219 237
LIESENKOTTER	108 210
LIFETEC	010 064 108 170
LOEWE	109 113 204 205
LOGIK	070 227
LUMA	137 197
LUXOR	102 104 132 133 134 135 138 140 143 145 153 156 174 186 237
M ELECTRONIC	103 104
MAGNADYNE	163 164 204
MAGNAFON	199
MAGNASONIC	108
MARANTZ	108
MARSHAL	064
MATSUI	009 016 025 060 061 062 063 070 108 131 136 152 154 159 171 172

MARQUES.	CODES.
MERRIT	132
METZ	047 092 097 098 100 101 108 204 207 254
MITSUBISHI	075 076 077 097 113 204 222 224 240
MIVAR	044 042 159 235
MNARTT	007
MTC	086 109 134
MULTITECH	136 159 171 185
MURPHY	232
NAONIS	137
NECKERMANN	037 059 060 092 098 100 101 108 109 113 115 118 119 134 135 137 143 157 159
NEI	064 108
NIKKAI	219
NIKKO	108
NOBLIKO	232 235
NOGAMATIC	173 179 239
NOKIA	014 019 032 102 103 104 108 132 133 134 135 138 140 141 145 146 147 148 156 174
NORDMENDE	129 173 179 180 181 193 195 225 226 228 239
NORMN	108
NOVA	087
OCEANIC	032 103 104 135 140 156
OKANO	108
ONWA	009 010 064
ORAVA	108
ORBITER	086
ORION	025 059 060 061 062 064 070 108 110 118 219
OSAKE	106
OTTO-VERSAND	002 005 009 014 059 060 081 082 083 085 092 097 098 100 101 108 109 111 113
PAEL	235
PANASONIC	002 003 005 167 168 229
PATHE CINEMA	144
PATHE MARCONI	173 179 225 239
PHILCO	090 108 139 144 148 165 204
PHILIPS	065 066 067 068 069 092 108 109 111 112 114 115 116 119 122 123 124 125 193 212 251 252
PIONEER	193
PRANDONI-PRINCE	137 235
PRIMA	219
PRO VISION	108

MARQUES.	CODES
PROFEX	108 136 171
PROFITRONIC	108
QUELLE	002 010 014 019 025 059 060 072 084 086 087 088 092 097 098 100 101 102 175
RADIOLA	108
RADIOTONE	010 085 108 171
REDIFUSSION	187
REVOX	109
REX	088 089 137 157 158 164 197 246 247
RFT	064 085 135 204
RITAR	138
ROADSTAR	108
ROSITA	171
SABA	079 146 147 173 179 181 193 195 225 226 239
SAISHO	025 060 070 136 159
SAKIO	171
SALORA	019 032 103 104 132 133 134 135 137 138 140 142 143 145 150 156 174 237 241
SAMBERS	235
SAMSUNG	004 010 050 086 108 117 126 171 220 237
SANY	193
SANYO	014 018 019 020 032 034 071 086 087 189 218 221 222 223
SCHNEIDER	009 064 088 108 133 141 159 163 233
SEG	010 064 108 144 159 165 171 185 219
SEI-SINUDYNE	025 108 204 212
SELECO	088 089 137 157 197 222
SENTRA	064 133
SHARP	081 082 083 222
SHINTOM	108
SHINTOSHI	108
SHIVAKI	108
SIAREM	204
SIEMENS	092 096 097 098 100 101 108 210 218 219 221
SIESTA	085
SILVER	010 064
SINGER	108 164 204
SINUDYNE	118 131
SMARAGO	172
SOLAVOX	133
SONOLOR	140 156
SONTEC	108
SONY	072 074 211 212 213 214 215 216 217 222

MARQUES.	CODES.
SPECTRA	170
STARLITE	108 171
STARLUX	171
STERN	088 089 137 157 197
SUNSTAR	108 171
SUPERTECH	108 139 152 171
TADISTAR	108
TASHIKO	108 159 218
TEC	108 139 144 159 170 171
TECHLINE	185
TECHNISAT	108 165
TECNISON	108 171
TEKON	171
TELEAVIA	173 178 179 225 239
TELEFUNKEN	079 177 179 181 193 195 200 210
TELEOPTA	171
TELERNT	109
TELETECH	165 171
TELETEXT	115
TELETON	088
TELETON	089 134 159 197
TENSAI	064 108 144 149 171 191
TENSON	171
TESLA	204
THOMSON	052 078 079 134 173 178 179 181 193 195 225 239
THORN	011 014 016 018 026 028 066 072 075 087 097 102 108 116 135 141 145 146 160
THORN-FERGUSON	160 188 200 227
TOSHIBA	012 016 026 036 037 222 232
TOWADA	144 185
TRISTAR	010 064
TRIUMPH	025 219 236
UHER 089	108 109 149 185 197 233
ULTRAVOX	108 164 185 204
UNIVERSUM	174
UNIVOX	204
VESTEL	108
VIDEOSAT	165
VIDEOTON	178 193
VIDEOWAY	230
VISION	108 149
VOXSON	137 204
WALTHAM	178
WATSON	064 108 149 171
WEGA	208 222
WHITE	108 110 149
WESTINGHOUSE	
YOKO	010 064 108 136 144 159 164 170 171
ZANUSSI	137 197
ZENITH	231

## Codes des langues

Consultez cette liste afin d'introduire la langue choisie pour les configurations initiales suivantes:  
Disque Audio, Sous-titres du disque, Menu Du Disque.

Langue	Code	Langue	Code	Langue	Code	Langue	Code
Abkhaze	6566	Fidjien	7074	Lingala	7678	Singalais	8373
Afar	6565	Finois	7073	Lithuanien	7684	Slovaque	8375
Afrikaans	6570	Français	7082	Macédonien	7775	Slovène	8376
Albanais	8381	Frisien	7089	Malgache	7771	Somali	8379
Améharic	6577	Galicien	7176	Malais	7783	Espagnol	8983
Arabe	6582	Géorgien	7565	Malayalam	7776	Sudanais	8385
Arménien	7289	Allemand	6869	Maltais	7784	Swahili	8387
Assamés	6583	Grec	6976	Maori	7773	Suédois	8386
Aymara	6588	Groenlandais	7576	Marathi	7782	Tagalog	8476
Azerbaïjani	6590	Guarani	7178	Moldave	7779	Tajik	8471
Bashkir	6665	Gujarati	7185	Mongolien	7778	Tamoul	8465
Basque	6985	Hausa	7265	Nauru	7865	Tatar	8484
Bengali ; Bangla	6678	Hébreux	7387	Népalais	7869	Telugu	8469
Bhutan	6890	Hindi	7273	Norvégien	7879	Thaï	8472
Bihari	6672	Hongrois	7285	Oriya	7982	Tibétain	6679
Breton	6682	Islandais	7383	Panjab	8065	Tigrinya	8473
Bulgare	6671	Indonésien	7378	Pashto, Pushto	8083	Tonga	8479
Birman	7789	Interlingua	7365	Perse	7065	Turc	8482
Biélorusse	6669	Irlandais	7165	Polonais	8076	Turkmène	8475
Cambodgien	7577	Italien	7384	Portugais	8084	Twi	8487
Catalan	6765	Japanais	7465	Quechua	8185	Ukrainien	8575
Chinois	9072	Javanais	7487	Rhaeto-Romance	8277	Ourdou	8582
Corse	6779	Kannada	7578	Roumain	8279	Ouzbek	8590
Croate	7282	Kashmiri	7583	Russe	8285	Vietnamien	8673
Tchèque	6783	Kazakh	7575	Samoan	8377	Volapük	8679
Danois	6865	Kirghiz	7589	Sanskrit	8365	Gallois	6789
Hollandais	7876	Coréen	7579	Écossais	7168	Wolof	8779
Anglais	6978	Kurde	7585	Serbe	8382	Xhosa	8872
Espéranto	6979	Laotien	7679	Serbo-croate	8372	Yiddish	7473
Estonien	6984	Latin	7665	Shona	8378	Yoruba	8979
Faroese	7079	Latvien, Letton	7686	Sindhi	8368	Zoulou	9085

## Code régional

Choisissez un code régional de la liste.

Région	Code	Région	Code	Région	Code	Région	Code
Afghanistan	AF	Éthiopie	ET	Malaisie	MY	Arabie Saoudite	SA
Argentine	AR	Fidji	FJ	Maldives	MV	Sénégal	SN
Australie	AU	Finlande	FI	Mexique	MX	Singapour	SG
Autriche	AT	France	FR	Monaco	MC	République Slovaque	SK
Belgique	BE	Allemagne	DE	Mongolie	MN	Slovénie	SI
Bhoutan	BT	Grande-Bretagne	GB	Maroc	MA	Arrique du sud	ZA
Bolivie	BO	Grèce	GR	Népal	NP	Corée du sud	KR
Brésil	BR	Groenland	GL	Pays-Bas	NL	Espagne	ES
Cambodge	KH	Iles Herd et Mcdonald	HM	Antilles Hollandaises	AN	Sri Lanka	LK
Canada	CA	Hong Kong	HK	Nouvelle-Zélande	NZ	Suède	SE
Chili	CL	Hongrie	HU	Nigéria	NG	Suisse	CH
Chine	CN	Inde	IN	Norvège	NO	Taiwan	TW
Colombie	CO	Indonésie	ID	Oman	OM	Thaïlande	TH
Congo	CG	Israël	IL	Pakistan	PK	Turquie	TR
Costa Rica	CR	Italie	IT	Panama	PA	Ouganda	UG
Croatie	HR	Jamaïque	JM	Paraguay	PY	Ukraine	UA
République Tchèque	CZ	Japon	JP	Philippines	PH	États-Unis	US
Danemark	DK	Kenya	KE	Pollogne	PL	Uruguay	UY
Équateur	EC	Koweït	KW	Portugal	PT	Ouzbékistan	UZ
Égypte	EG	Libye	LY	Roumanie	RO	Viêt-nam	VN
El Salvador	SV	Luxembourg	LU	Fédération Russe	RU	Zimbabwe	ZW

## Dépannage

Problème	Cause Possible	Marche à suivre
Sans énergie.	<ul style="list-style-type: none"> <li>Le câble d'alimentation n'est pas branché.</li> </ul>	<ul style="list-style-type: none"> <li>Branchez correctement le Câble d'alimentation sur la prise de courant.</li> </ul>
Il y a de l'énergie mais le lecteur ne marche pas.	<ul style="list-style-type: none"> <li>Il n'y pas de disque dans le boîtier.</li> </ul>	<ul style="list-style-type: none"> <li>Insérez un disque. (Vérifiez que le voyant indiquant la présence d'un disque soit bien allumé dans la fenêtre d'affichage).</li> </ul>
Pas d'image.	<ul style="list-style-type: none"> <li>Le TV n'est pas réglé pour recevoir le signal du DVD.</li> </ul>	<ul style="list-style-type: none"> <li>Sélectionnez le mode d'entrée de vidéo correct dans le TV.</li> </ul>
	<ul style="list-style-type: none"> <li>Le câble vidéo n'est pas raccordé convenablement.</li> </ul>	<ul style="list-style-type: none"> <li>Raccordez le câble vidéo correctement.</li> </ul>
	<ul style="list-style-type: none"> <li>La résolution sélectionnée n'est pas compatible avec votre TV.</li> </ul>	<ul style="list-style-type: none"> <li>Sélectionner une résolution différente à l'aide de touche RESOLUTION.</li> </ul>
Pas de son.	<ul style="list-style-type: none"> <li>L'appareil raccordé au câble audio n'est pas réglé pour recevoir le signal du DVD.</li> </ul>	<ul style="list-style-type: none"> <li>Sélectionnez le mode d'entrée correct pour l'amplificateur audio afin de pouvoir entendre le son depuis le lecteur.</li> </ul>
	<ul style="list-style-type: none"> <li>L'énergie de l'appareil raccordé au câble audio est mise hors tension.</li> </ul>	<ul style="list-style-type: none"> <li>Allumez l'appareil raccordé au câble audio.</li> </ul>
	<ul style="list-style-type: none"> <li>Les options [Audio] sont réglées sur la mauvaise position.</li> </ul>	<ul style="list-style-type: none"> <li>Réglez l'option [Audio] dans la bonne position, puis rallumez le lecteur en appuyant sur POWER (MARCHE).</li> </ul>
Le lecteur n'effectue pas de lecture.	<ul style="list-style-type: none"> <li>On a introduit un disque dont la lecture ne peut pas être effectuée.</li> </ul>	<ul style="list-style-type: none"> <li>Insérez un disque lisible (Vérifiez le type de disque ainsi que la zone).</li> </ul>
	<ul style="list-style-type: none"> <li>Le verrou enfants est activé.</li> </ul>	<ul style="list-style-type: none"> <li>Modifiez le niveau de classification.</li> </ul>
La télécommande ne fonctionne pas bien.	<ul style="list-style-type: none"> <li>La télécommande ne vise pas bien le capteur du lecteur.</li> </ul>	<ul style="list-style-type: none"> <li>Pointez la télécommande vers le capteur du lecteur.</li> </ul>
	<ul style="list-style-type: none"> <li>La télécommande est très éloignée du lecteur.</li> </ul>	<ul style="list-style-type: none"> <li>Manipulez la télécommande près du lecteur.</li> </ul>

## Entretien et service technique

Lisez cette information avant de contacter le personnel du service technique.

### Manipulation de l'appareil

#### Au moment de le déplacer

Prière de conserver le carton et les matériaux d'emballage. Si vous avez besoin de déplacer l'appareil, il est préférable de l'emballer tel qu'il a été livré originairement depuis l'usine afin d'en assurer une meilleure protection.

#### Conservez les surfaces extérieures propres

Utiliser le chiffon fourni pour nettoyer les surfaces du reproducteur.

- N'employez pas de liquide volatil, tels que des insecticides près de l'appareil.
- Ne pas effacer les marques avec une forte pression qui pourrait abîmer la surface.
- Ne placez pas d'objets en plastique ou en caoutchouc en contact avec l'appareil pour longtemps car ils laissent des marques sur la surface.

### Nettoyage du lecteur

Pour nettoyer le lecteur, employez un chiffon sec. Si les surfaces sont très sales, employez un chiffon à peine mouillé avec une solution détergente douce.

N'employez pas de solvants forts, tels que de l'alcool, de la benzine ou du diluant car ils peuvent endommager la surface de l'appareil.

### Entretien du lecteur

Le lecteur DVD est un appareil de haute technologie et précision. Si la lentille optique et les pièces de tournage du disque sont sales ou usées, la qualité de l'image peut être diminuée.

En fonction de l'usage, un contrôle régulier et un service d'entretien sont recommandés après toutes les 1.000 heures de lecture.

Pour plus de détails, veuillez contacter votre revendeur le plus proche.

## Caractéristiques Techniques

### Générales

<b>Source d'alimentation:</b>	AC 200-240V, 50/60Hz
<b>Consommation d'énergie:</b>	30W
<b>Dimensions (L X H X P):</b>	Approximativement 17 x 3,1 x 9.9 pouces (430 x 79 x 250 mm)
<b>Poids Net (Approximatif):</b>	4.1 kg (9.1 lbs)
<b>Température de fonctionnement:</b>	Entre 41°F et 95 °F (de 5 °C à 35 °C)
<b>Humidité de fonctionnement:</b>	5 % à 90 %

### Sorties

<b>Sortie vidéo:</b>	1.0 V (p-p), 75 $\Omega$ , synchronisme négatif, 1 prise RCA
<b>Sortie Component Video:</b>	(Y) 1.0 V (p-p), 75 $\Omega$ , synchronisme négatif, 1 prise RCA (Pb)/(Pr) 0.7 V (p-p), 75 $\Omega$ , 2 prises RCA
<b>HDMI OUT (vidéo/audio):</b>	19 pin (HDMI standard, Type A)
<b>SORTIE AUDIO ANALOGIQUE:</b>	2CH: 2.0 Vrms (1 KHz, 0 dB), 600 $\Omega$ , 1 prise RCA (G, D) 6CH: 2.0 Vrms (1 KHz, 0 dB), 600 $\Omega$ , 6 prises RCA
<b>Sortie audio numérique (COAXIALE):</b>	0.5 V (p-p), 75 $\Omega$ , 1 prise RCA
<b>DIGITAL OUT (OPTICAL):</b>	3 V (p-p), 1 prise optique

### Système

<b>Laser:</b>	Semi-conducteur laser, longueur d'onde: 405nm / 650 nm
<b>Système de Signal:</b>	Système TV couleur PAL/NTSC standard
<b>Réponse en Fréquence:</b>	8 Hz à 44 kHz (96 kHz Echantillonnage) 8 Hz à 22 kHz (48 kHz Echantillonnage)
<b>Rapport Signal - Bruit:</b>	Plus de 100 dB (Câbles ANALOGIQUES DE SORTIE uniquement)
<b>Distorsion harmonique:</b>	Moins de 0.008%
<b>Rang dynamique:</b>	Plus de 95 dB
<b>Accessoires:</b>	Câble HDMI (1) Câble vidéo (1) Câble audio (1) télécommande (1) piles (2) Chiffon pour nettoyer la superficie du reproducteur (1)

**Remarque:** Le modèle et les spécifications sont susceptibles d'être modifiés sans préavis.

## Caractéristiques Techniques de la Sortie Audio du Lecteur Super Multi Blue

Disque/format		Configuration		Sortie Analogique		Numérique (SPDIF/HDMI)	
		2ch	5.1ch	2ch	5.1ch	PCM	Train de bits*1
<b>BD-ROM</b>	Dolby Digital	2ch	5.1ch	2ch PCM	Dolby Digital		
	Dolby Digital Plus	2ch	5.1ch	2ch PCM	Dolby Digital 5.1*2		
	Dolby TrueHD	2ch	5.1ch	2ch PCM	Dolby Digital 5.1*3		
	DTS	2ch	5.1ch	2ch PCM	DTS		
	DTS-HD	2ch	5.1ch	2ch PCM	DTS*4		
	Linear PCM 2ch	2ch	2ch	2ch PCM	2ch PCM		
	Linear PCM 5.1ch	2ch	5.1ch	2ch PCM	2ch PCM		
	Linear PCM 7.1ch	2ch	5.1ch	2ch PCM	2ch PCM		
<b>HD DVD</b>	Dolby Digital	2ch	5.1ch	2ch PCM	Dolby Digital		
	Dolby Digital Plus	2ch	5.1ch	2ch PCM	Dolby Digital 5.1*2		
	Dolby TrueHD	2ch	2ch	2ch PCM	2ch PCM		
	DTS	2ch	5.1ch	2ch PCM	DTS		
	DTS-HD	2ch	5.1ch	2ch PCM	DTS*4		
	Linear PCM 2ch	2ch	2ch	2ch PCM	2ch PCM		
	Linear PCM 5.1ch	2ch	5.1ch	2ch PCM	2ch PCM		
	Linear PCM 7.1ch	2ch	5.1ch	2ch PCM	2ch PCM		
<b>DVD Video</b>	Dolby Digital	2ch	5.1ch	2ch PCM	Dolby Digital		
	DTS	2ch	5.1ch	2ch PCM	DTS		
	Linear PCM	2ch	2ch*5	2ch PCM	2ch PCM		
	MPEG	2ch	2ch	2ch PCM	2ch PCM		

\*1: En mode Train de bits, l'audio interactif et secondaire ne sont pas inclus dans la sortie bitstream. (Bande audio primaire uniquement)

\*2: DD+5.1ch bande principale uniquement

\*3: **Dolby Digital 5.1 bande secondaire uniquement**

\*4: DTS-HD 5.1ch bande principale uniquement

\*5: Si la source audio vient des canaux 5.1 ou 7.1, les caractéristiques techniques des canaux de sortie audio sont de 5.1.

### Remarques:

- Certains disques vous permettent de changer les sélections audio seulement via le menu du disque. Si tel est le cas, appuyer sur POPUP ou sur DISC MENU et choisir la langue adéquate à partir des sélections sur le menu du disque.
- Suivant le disque, un type spécifique d'audio, le disque a sa propre sortie. Suivant le disque, un type spécifique d'audio, le disque a sa propre sortie.
- Immédiatement après avoir modifié le type de son, il peut y avoir une divergence temporaire entre la reproduction et le son actuel.

## Remarque sur le logiciel open source (libre)

Le GPL exécutable suivant de même que les bibliothèques LGP/PL utilisées par cet appareil sont soumis aux licences d'agrément GPL/LGPL/MPL:

### GPL EXÉCUTABLES:

Linux kernel 2.4.25  
Busybox  
Bash  
e2fsprogs

### BIBLIOTHÈQUES LGPL:

libuClibc.so  
libstdc++.so  
libdirectfb.so  
libavcodec.so  
libavformat.so  
libiconv.so  
libgcrypt.so  
libgnutls.so  
libgpg-error.so

### MPL LIBRARIES:

libcairo.so

LG Electronics vous propose de vous fournir le code d'origine sur CD-ROM pour un prix couvrant le coût d'une distribution de ce genre, c'est-à-dire le coût d'un support avec transport et manutention ; en faire la demande via e-mail demandé à LG Electronics à:

[smbp\\_opensource@lge.com](mailto:smbp_opensource@lge.com)

Cette offre est valable pour une période de trois (3) ans à partir de la date de distribution de ce produit par LG Electronics.

Vous pouvez obtenir une copie des licences GPL, LGPL et MPL sur <http://us.lge.com>.

Les sections de ce programme ont des copyright ©2003 The FreeType Project ([www.freetype.org](http://www.freetype.org)).  
Tous droits réservés.

Le module, libjpeg.so utilisé dans ce produit est le fruit du travail du groupe indépendant JPEG..

© copyright 1991-1998, Thomas G. Lan. Tous droits réservés.

Ce produit inclut le programme développé par l'Université de Berkeley, California, et contributions.

## Support Client

Pour obtenir la dernière version du logiciel du lecteur (si des mises à jour ont été réalisées), veuillez visiter <http://fr.lgservice.com>

### Remise à zéro du reproducteur

Si vous observez l'un des symptômes suivants...

- Quand le reproducteur est branché mais qu'il est impossible de l'allumer ou de l'éteindre.
- Quand la fenêtre d'affichage ne fonctionne pas.
- Quand le reproducteur ne fonctionne pas normalement.

Vous pouvez remettre le reproducteur à zéro comme suit :

- Appuyer et maintenir la pression sur POWER pendant plus de cinq secondes. Ceci forcera le reproducteur à se mettre sur la position off. Appuyer de nouveau sur POWER pour qu'il se remette en marche.
- Débrancher le câble d'alimentation et le rebrancher au bout de cinq secondes.